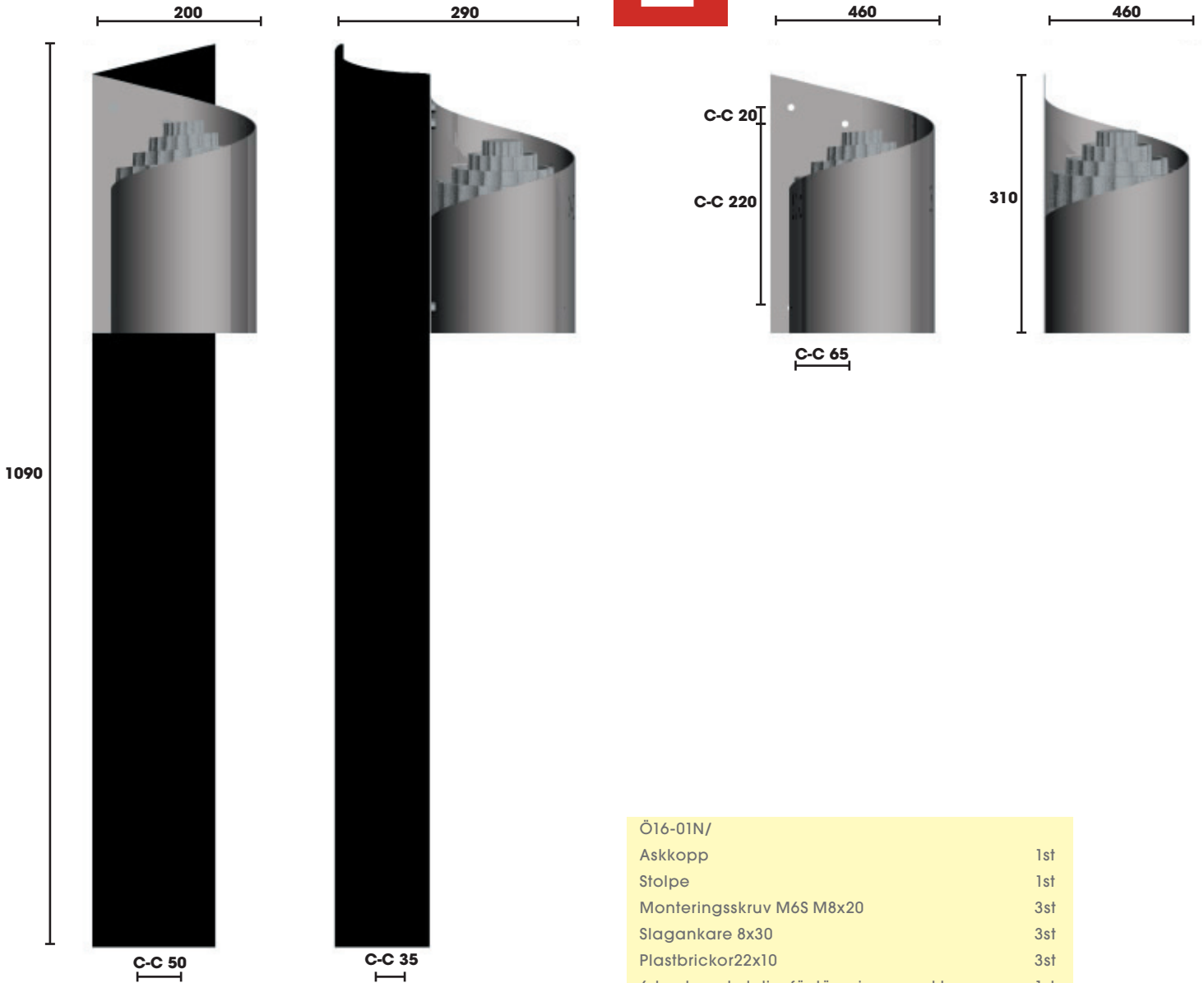

MONTERINGSBESKRIVNING
nola

Headoffice: Nola Industrier AB Repslagargatan 15b Box 17701
 S-118 93 Stockholm T:+46(0)8 702 19 60 F:+46(0)8 702 19 62
 E:headoffice@nola.se **Sales/showroom:** Skeppsbron 3
 S-211 20 Malmö T:+46(0)40 17 11 90 **Orderfax:**+46(0)40 12 75 45

www.nola.se

Specifikationer/

Ö15-01 Vägghast askkopp.

Ö15-01N Askkopp med stativ för fastsättning.

Leveransspecifikation/

Ö16-01/	
Askkopp	1 st
Monteringskrav M6S M8x20	3st
Slagankare 8x30	3st
Plastbrickor22x10	3st
6-kantsnyckel dim för tömning av askkopp	1st
6-kantsnyckel dim för demontering av galler1st	1st
Locktite limtub 3 ml	1st

Ö16-01N/

Askkopp	1st
Stolpe	1st
Monteringskrav M6S M8x20	3st
Slagankare 8x30	3st
Plastbrickor22x10	3st
6-kantsnyckel dim för tömning av askkopp	1st
6-kantsnyckel dim för demontering av galler1st	1st
Locktite limtub 3 ml	1st
Låsmutter M8 A2	3st

Skötsel och underhåll.

De flesta produkter kräver regelbunden tillsyn. Smuts skall torkas av och askkoppar skall tömmas regelbundet.

Underhållsintervallerna är beroende av flera faktorer. Material, förslitning klimatpåverkan, skadegörelse osv.

Produkter i gjuten aluminium stålborstas för att få bort korrosion. Delarna i rostfri plåt skall putsas med Autosol Kromglans eller tvålull. Stolpen bättas vid behov med alkydfärg i överensstämmande kulör.

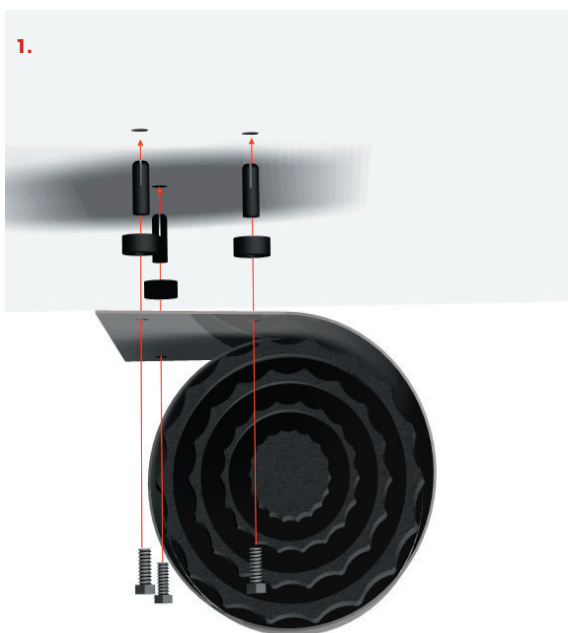

Montering

Askkoppen levereras helt monterad. Den är förberedd för fastsättning på vägg.

1. Placera askkoppen på avsedd plats på väggen och markera fastsättningshålerna på väggen. Borra hålen med borr 10 mm. Djup min 30 mm. Skjut in slagankaret i hålet Slå in slagankaret med slagdorn 8 mm.

Montera askkoppen med bifogade monteringskrav M6S M8x20. Plastbrickan skall sitta mellan väggen och askkoppen, så att askkoppen kommer på en liten distans från väggen.

För permanent montering och där det finns risk för att askkoppen kan stjälas skall locktite gänglåsningsslim användas.

Fastsättning av Slingan på stolpe samt fastsättning av stolpe mot golv eller mark.

2. Askkoppen monteras på stolpen med bifogad skruv M6S M8x16 A2, plastbricka B22109 S LD, mutter låsmutter M8 A2.

Plastbrickan skall ligga mellan stolpen och askkoppen. Muttern skall ligga på insidan av stolpen.

För permanent montering och där det finns risk för att askkoppen kan stjälas skall locktite gänglåsningsslim användas.

Fastsättning av stolpe.

Förankring kan göras med följande alternativ:

Montering på träunderlag. Montera med fransk träskruv. Förborra i träunderlaget så att träet inte spricker.

Montering på stora gatuplattor 50x50 cm. Förborra i gatuplattan. Montera med expander, ingjutningshylsa eller kemankare.

Montering på små gatuplattor.

Undergjut plattorna med betong. Förborra i gatuplattan. Montera med expander, ingjutningshylsa eller kemankare

Montering på grus eller gräs.

Gräv ett hål till frostfritt djup. Grunda med icke tjälskjutande material. Gjut ett betongblock i hålet. Låt betongen brinna. Borra därefter för expander ingjutningshylsa eller kemankare. Avsluta med att återställa marken.

