

# Monteringsanvisning

## Smidesstaket

### Innehållsförteckning

Produktöversikt	s. 2
Måttspecifikation Staket höjd 90 cm	s. 3
Måttspecifikation Staket höjd 110 cm	s. 4
Måttspecifikation Stolpar	s. 5
Fastsättning	s. 6
Montering Staket	s. 7

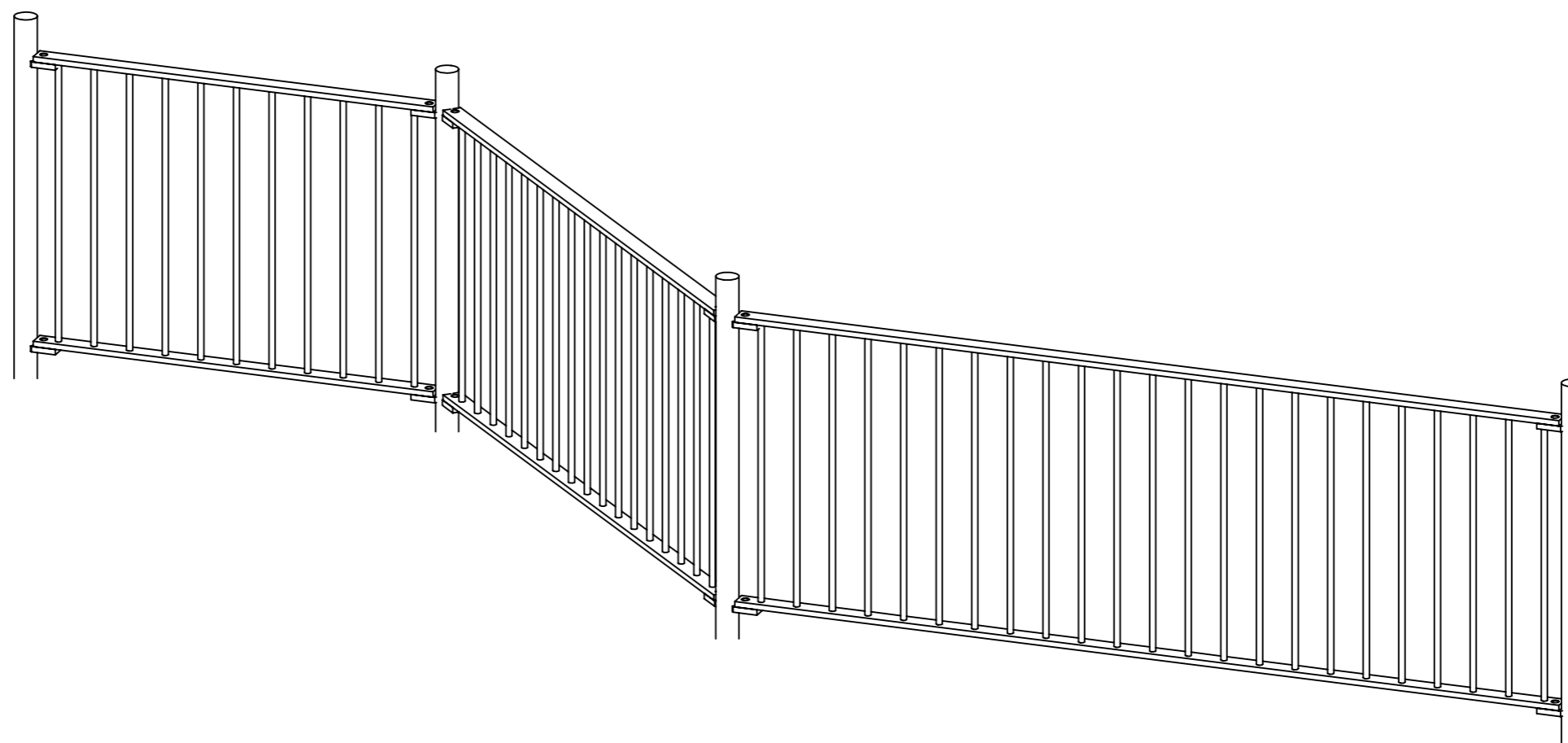

# Smidesstaket

## Produktöversikt

Ritad av Ulf Hansson  
Ritad datum 2023-06-07

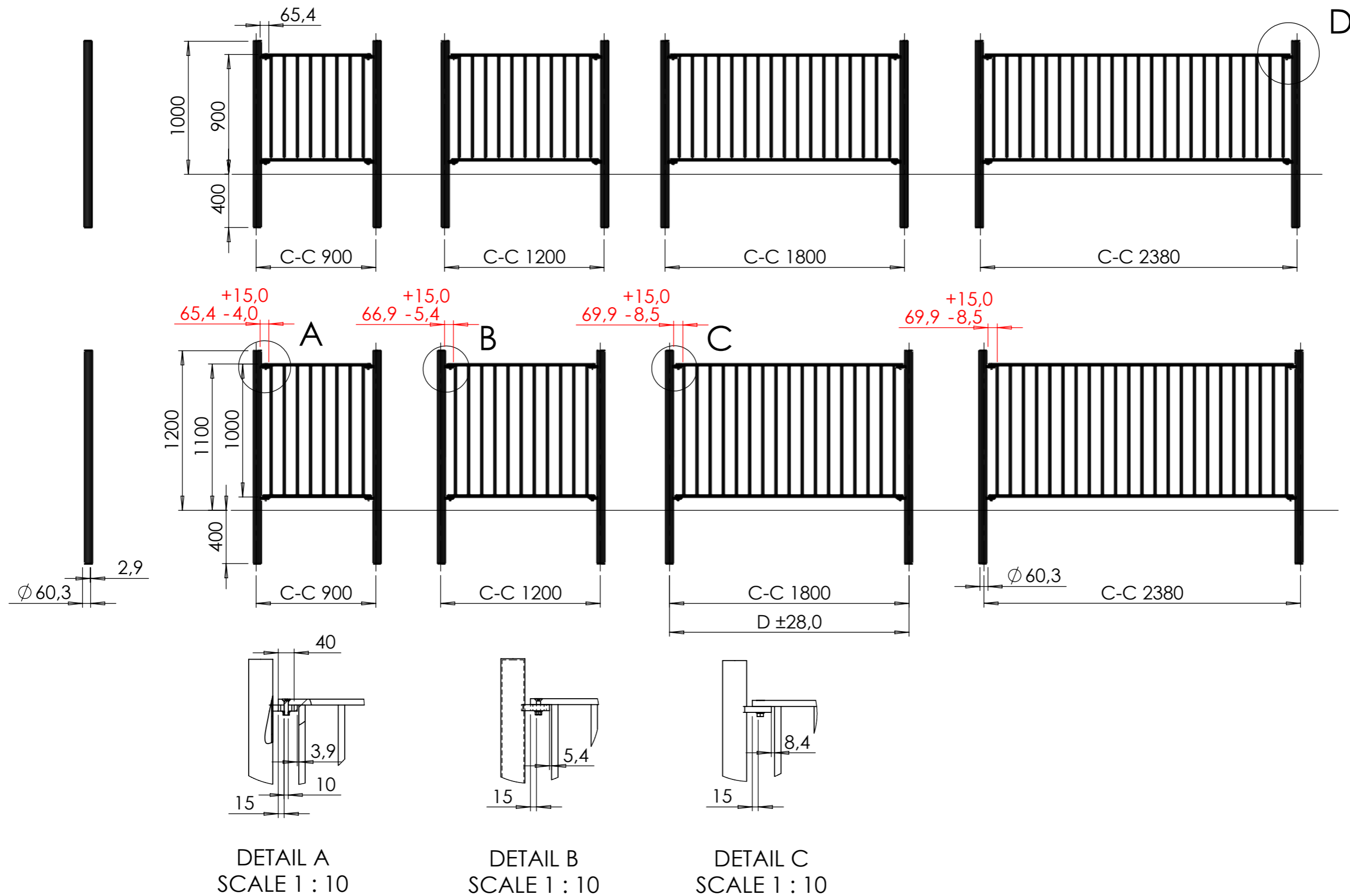

# Smidesstaket

## Staket 90 cm

Ritad av Ulf Hansson  
Ritad datum 2023-06-07

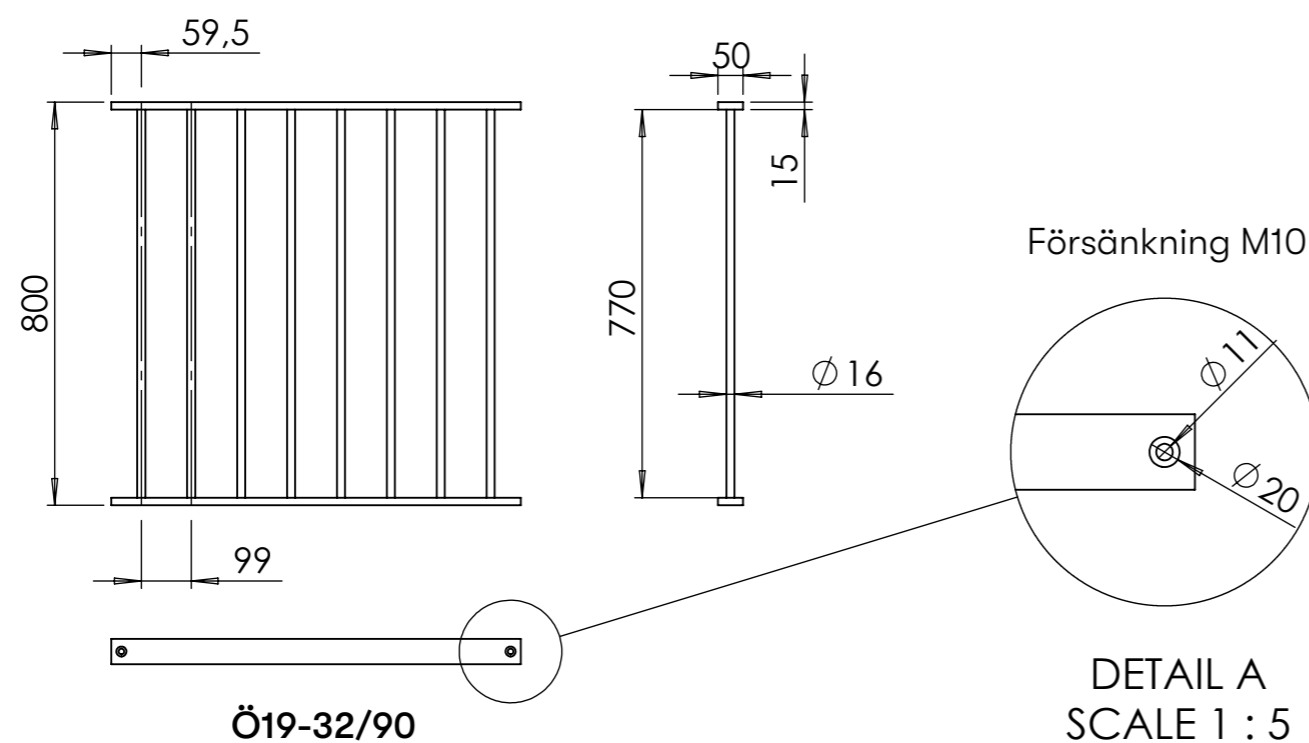
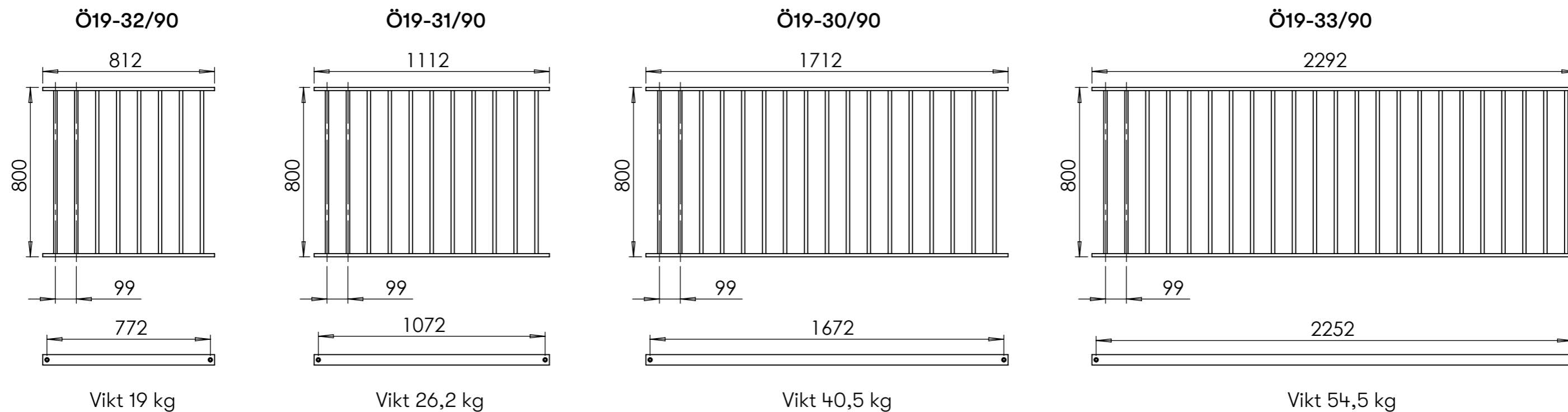

# Smidesstaket

## Staket 110 cm

Ritad av Ulf Hansson  
Ritad datum 2023-06-07

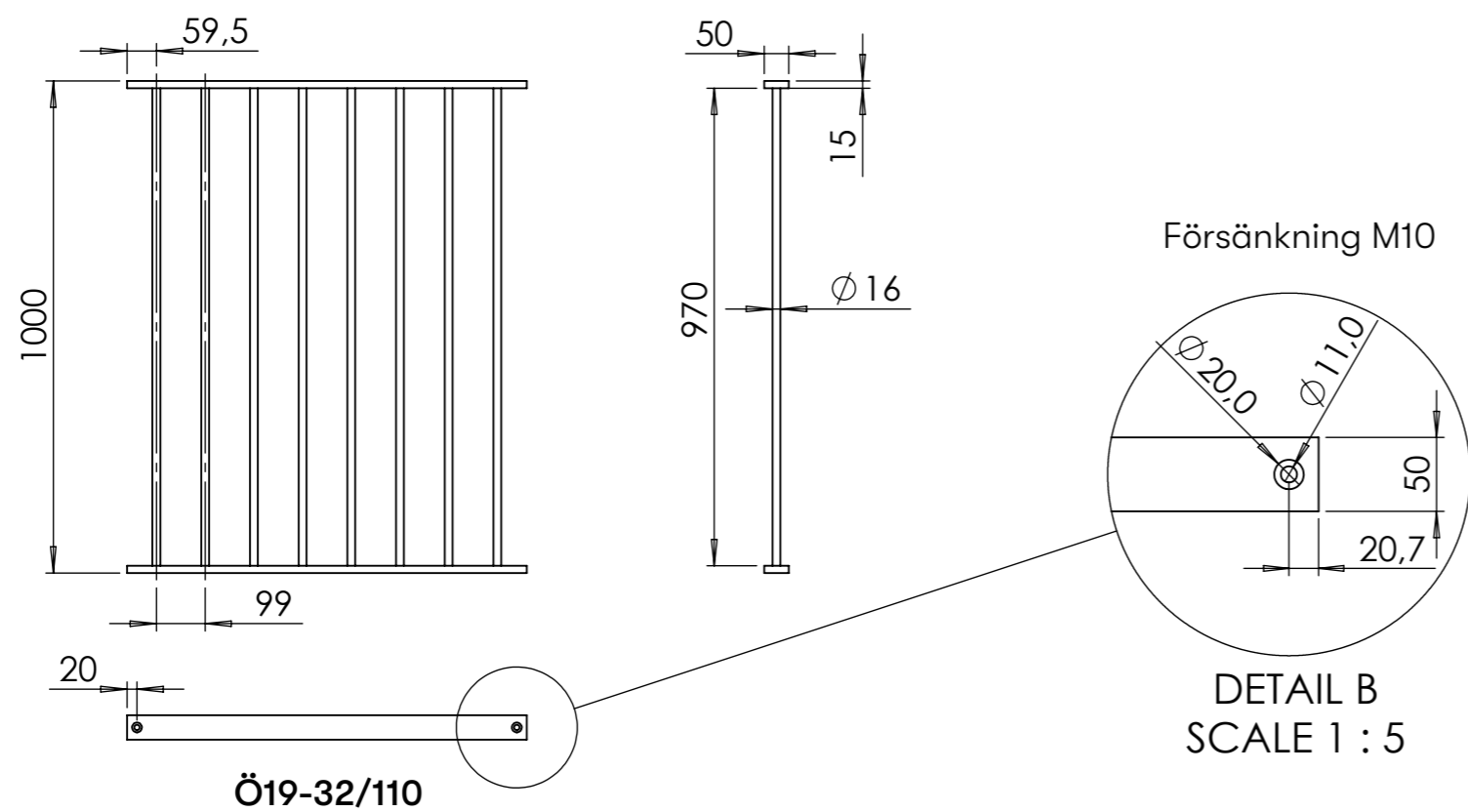
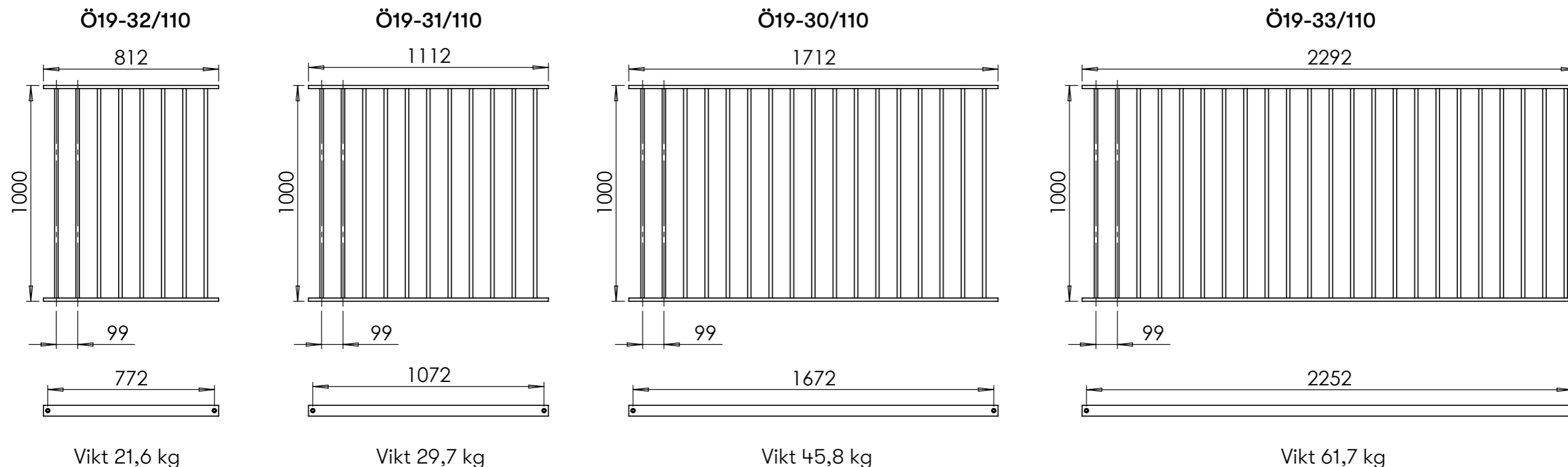

# Smidesstaket Stolpar

Ritad av Ulf Hansson  
Ritad datum 2023-06-07

Slutstolpe

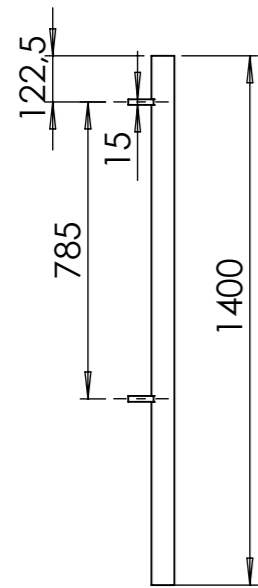

Mellanstolpe rak

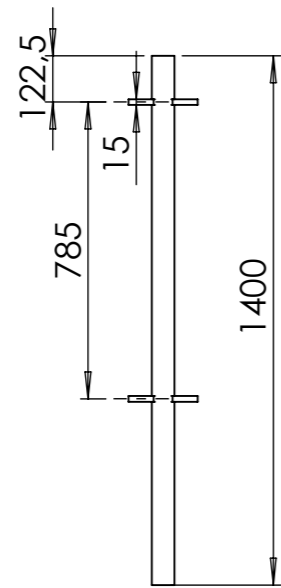

Vinkelstolpe 90°

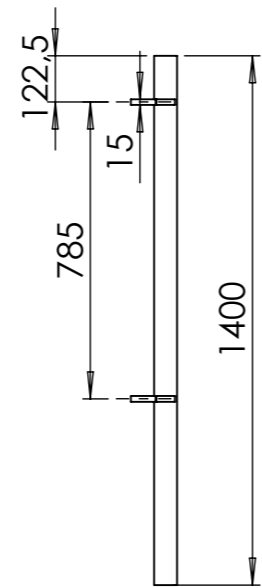

Vinkelstolpe 135°

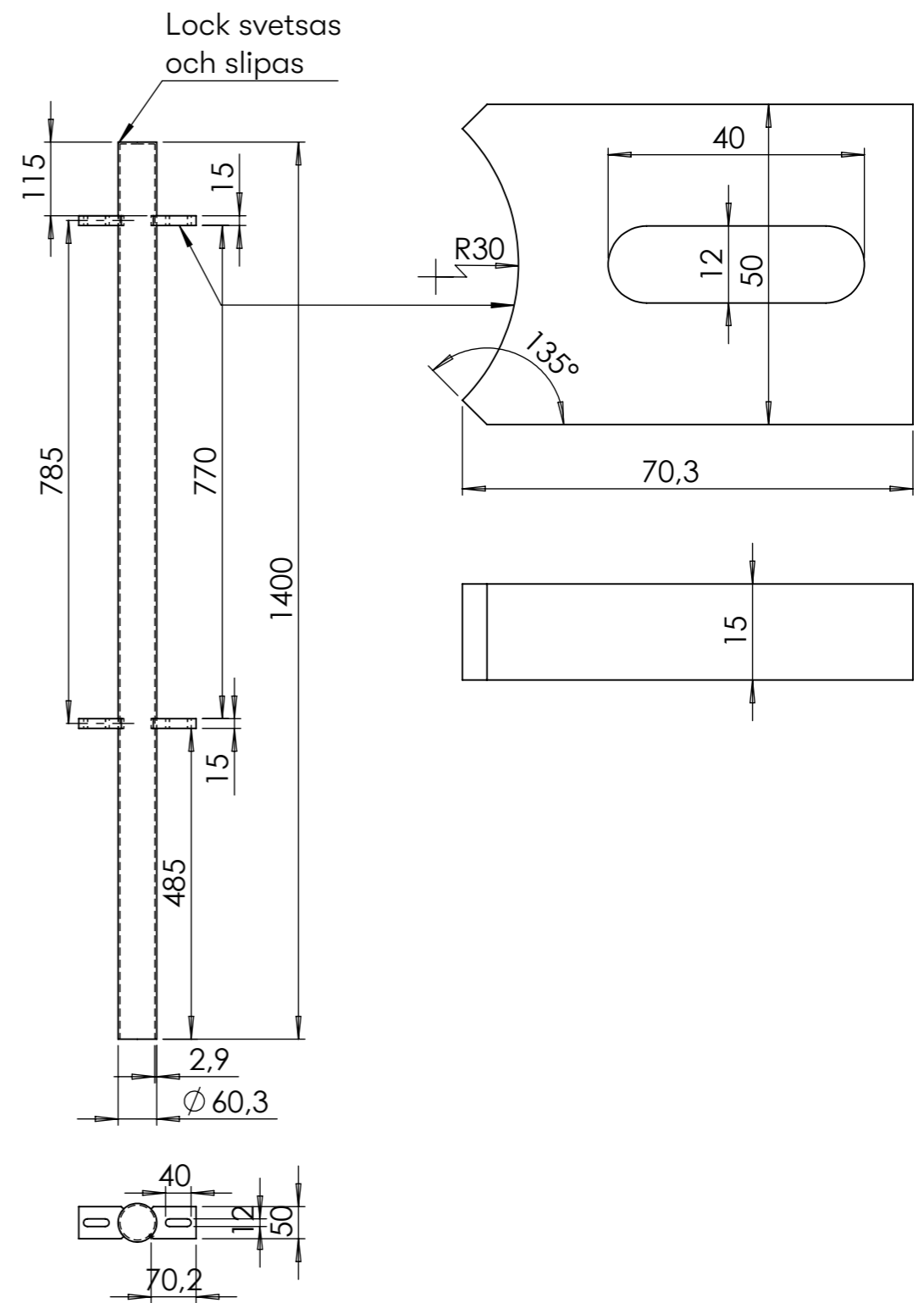
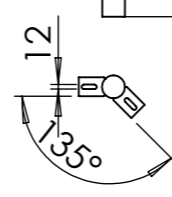
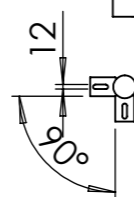
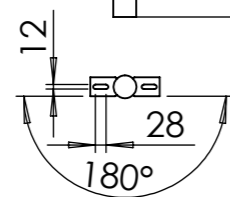
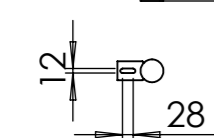
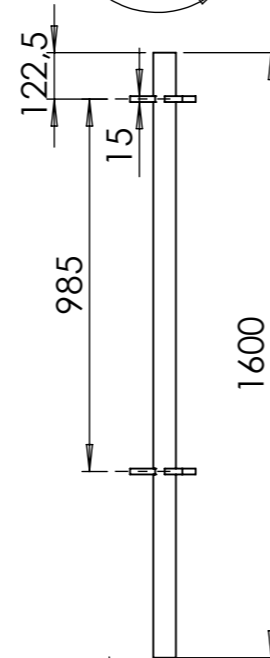
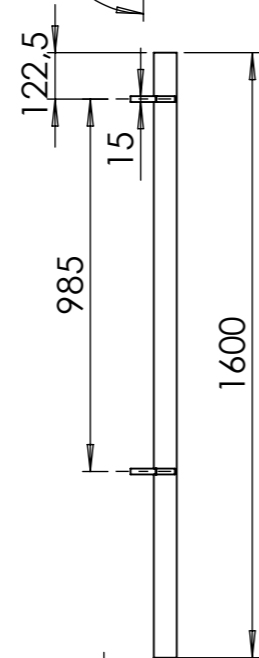
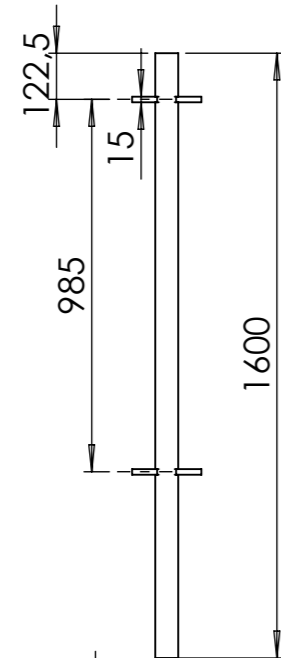
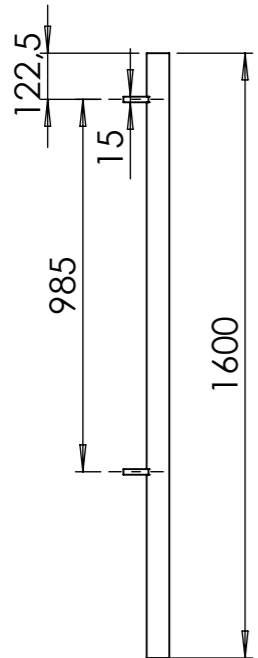
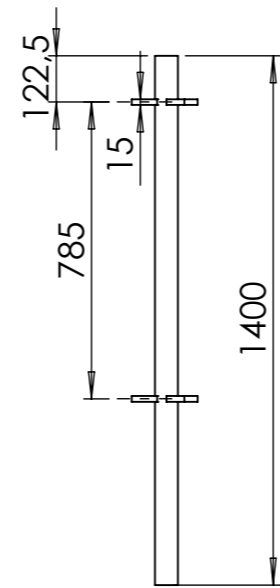

# Smidesstaket

## Fastsättning

Ritad av Joachim Henriksson  
Uppdaterad datum 2024-01-30

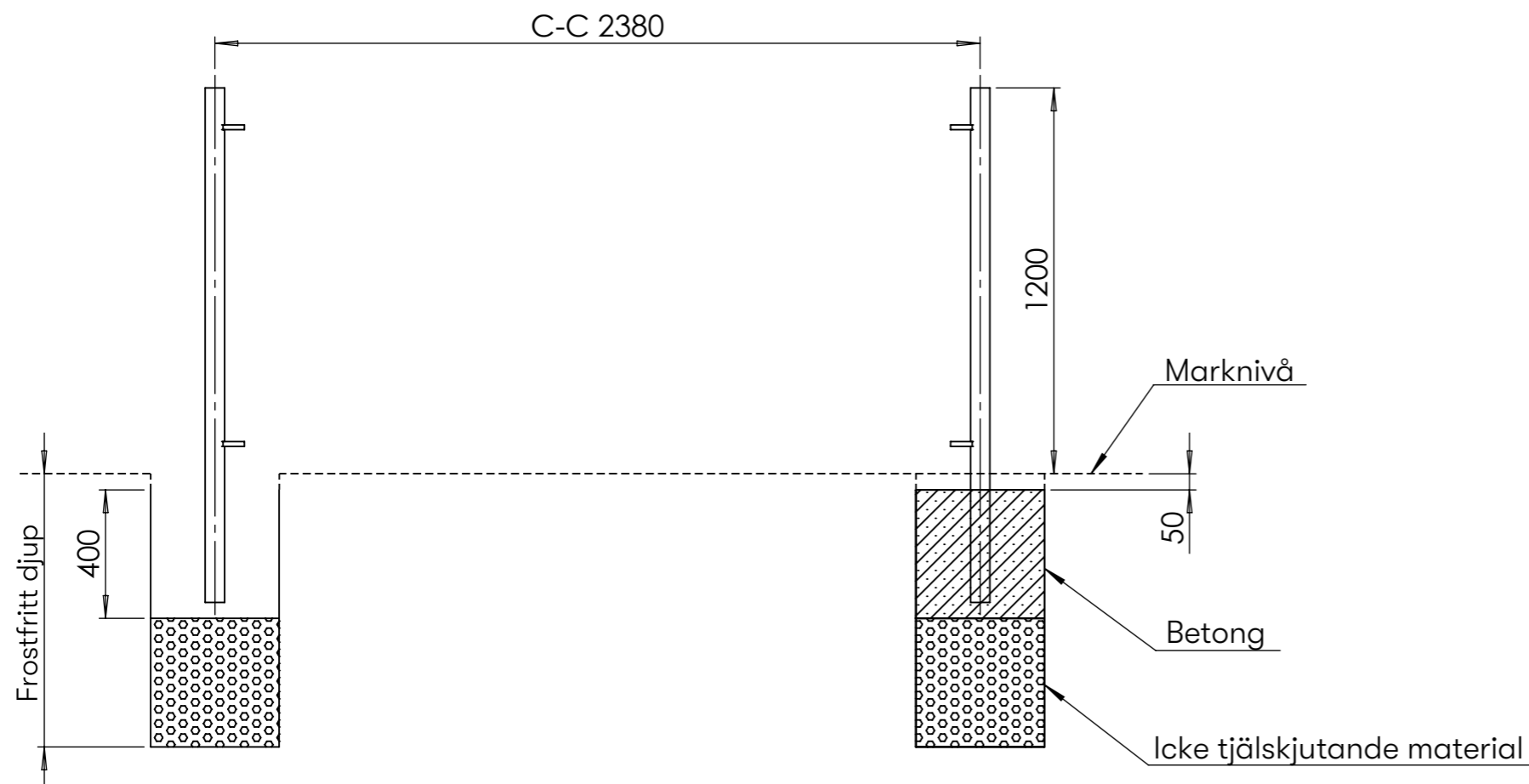

### Markfast fastsättning

Det underlättar om man är två personer vid detta förfarande.

Ställ upp stolparna provisoriskt.

### Montering ordning

1. Gräv en grop per stolpe med diameter ca 400 mm. Gräv till frostfritt djup.
2. Grunda med icke tjälskjutande material så att gropens djup blir ca 400 mm.
3. Man kan med fördel gjuta benen i gjutpapprör, diameter 200 mm. Staga i både höjd och sidled.
4. Gjut med betong. Betongens överkant skall vara ca 50 mm under markytan.
5. Återfyll marken samt avsluta med lämpligt ytskikt och färdigställ markytan.

C-C mått mellan stolparna avpassas enligt staketsektionernas längd. Skall flera stolpar monteras är det en fördel att samordna gjutningen av alla stolparna.

# Smidesstaket

## Montering Staket

Ritad av Joachim Henriksson  
Uppdaterad datum 2024-01-30

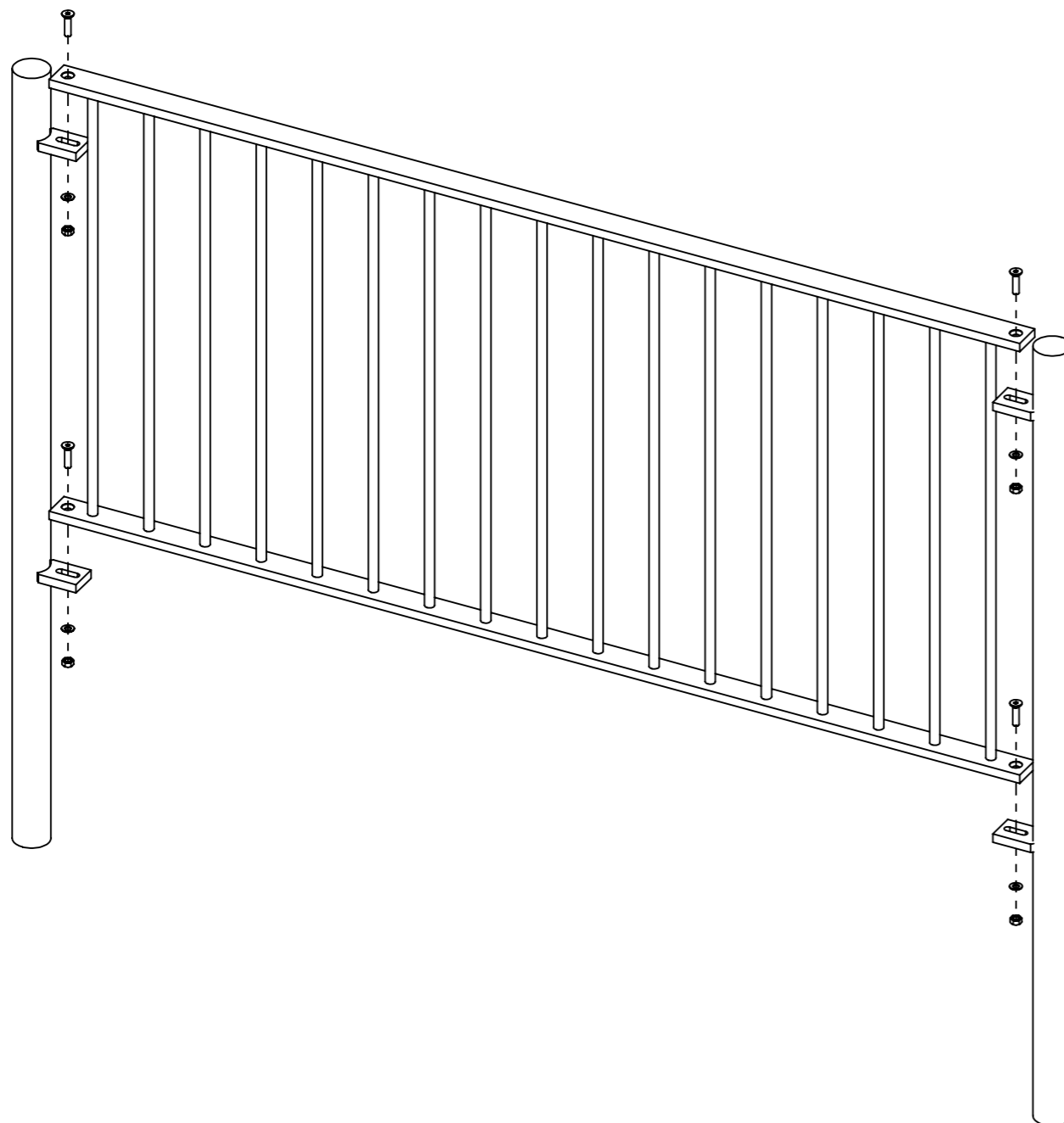

När fastsättning av stolpar är gjord går man vidare med montering av staket.

### Montering Staket

Staket monteras mellan två stolpar med medföljande skruv, bricka och mutter.

Varje staket monteras med 4 st skruvar, brickor och muttrar, 2 st på vardera sida, både upptill och nedtill. Enligt bild.