

Specification/

Ö70-60 Stora Björn pergola

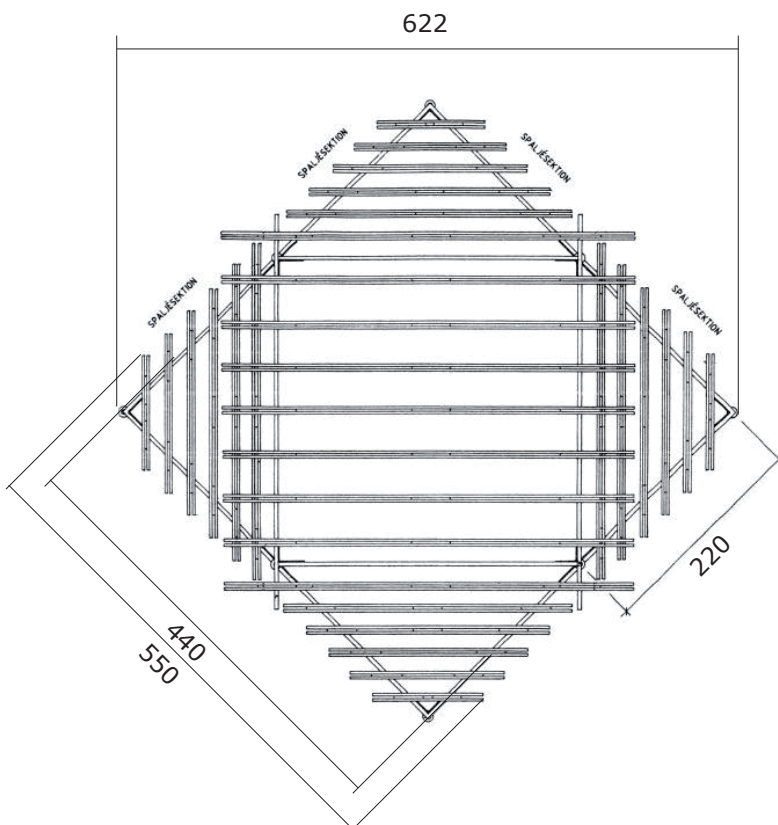

Leveransspecifikation/

Stolpar längd 290 cm	4 st
Stolpar längd 350 cm	4 st
Stålspaljéskärmar längd 210 cm höjd 100 cm	4 st
Monteringskruv för spaljé M6S M10x16 A2	16 st
Överliggare 45x120mm längd 220 gerade i ena änden 45°	8 st
Övermått 10 cm. Måttkapas på plats.	
Överliggare 45x145 längd 400 cm. Snedkapad	2 st
Överliggare 45x145 Längd 300cm.	2 st
Övermått 10 cm.	

Måttkaps på plats

Pergolabommar 28x120mm Längd 120 cm	4 st
Pergolabommar 28x120mm Längd 164 cm	4 st
Pergolabommar 28x120mm Längd 208 cm	4 st
Pergolabommar 28x120mm Längd 252 cm	4 st
Pergolabommar 28x120mm Längd 296 cm	4 st
Pergolabommar 28x120mm Längd 340 cm	4 st
Pergolabommar 28x145mm Längd 420 cm	9 st
Fransk träskruv 10x40 mm	96 st

För montage av överliggare mot stolpar.
 Dyckert 75 mm 300 st

För montage av pergolabommar mot överliggare.
 Täcklasyr för bättringsmålning 2 liter
 Grundolja för grundning före målning 1 liter

Montering/

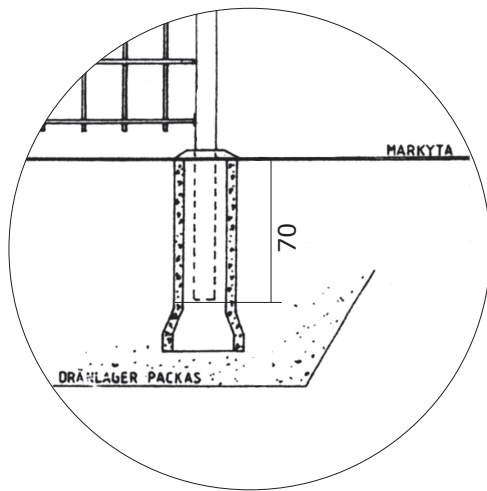

- 1) Åtta stycken hål gräves i mark enligt bifogad ritning. Dräneringslager under betongrören anpassas till aktuellt frostdjup och undergrund. Vid behov skall materialskiljande duk användas.
- 2) Sätt ned betongrör eller gjutpapprör i de förgrävda hålen.
- 3) Sätt ned stål stolparna i rören samt väg av noga.
- 4) Montera stålspaljéerna mot stolparna. Stolparna är inte förborrade utan skall borras och gängas på plats. Montageskruv M6S M10 x16 A2 bifogad leveransen skall användas.

Mått från markyta till underkant spaljé är i medelvärde ca 12 cm. Spaljéernas placering kan varieras. Placering framgår av möbleringsritning.

De stående spjalorna i spaljéerna skall vara vända utåt. Observera att pergolan har en grundorientering vilken framgår av möbleringsritning.

- 5) Montera överliggarna i det undre etaget samt överliggarna i det övre etaget. De är tillverkade med övermått och skall måttpassas på plats. Bättringsmåla kapytor. Montera med bifogad fransk träskruv 10x45 mm FZV. Förborra så att träet inte spricker.
- 6) Kontrollera avvägningen samt gjut fast stolparna. Observera att avslutningen på gjutningen skall ha en konvex överyta och att fundamentets överkant är lika på samtliga fundament. Höjden på det färdiga fundamentet skall ligga 50mm ovanför markytan. Detta innebär att stolplängden ovanför mark kommer att variera. Eventuell betong som kommit upp på stolpen vid gjutningen skall borstas bort.
- 7) Pergolabommarna är färdigtillverkade med undantag för urjackningen mot överliggarna som skall göras på plats. Efter urjackningen skall träet grundoljas samt målas 2 ggr med bifogad bättringsfärg.
- 8) Pergolabommarna skråspikas med bifogad dyckert längd 75 mm 2 st från varje sida och överliggare
- 9) Slutgiltigt skall alla skruvskallar för stålspaljéerna bättringsmålas med bifogad våtlack.

