

Monteringsanvisning

Memory minnesplats

Innehållsförteckning

Måttöversikt Memory minnesplats montering mot mark Ö05-11N	s. 2
Måttöversikt i plan	s. 3
Monteringsprincip	s. 4
Skötsel och underhåll	s. 5
Renovering, demontering och återvinning	s. 6
	s. 7

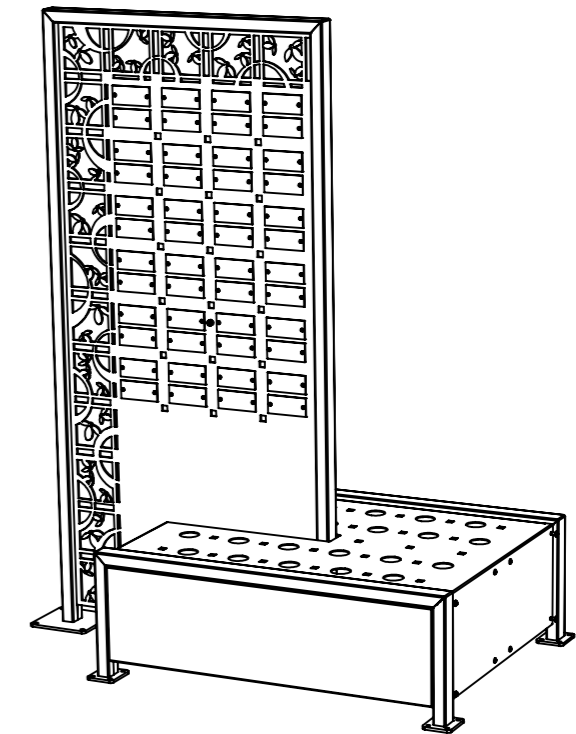

Memory översikt och mått

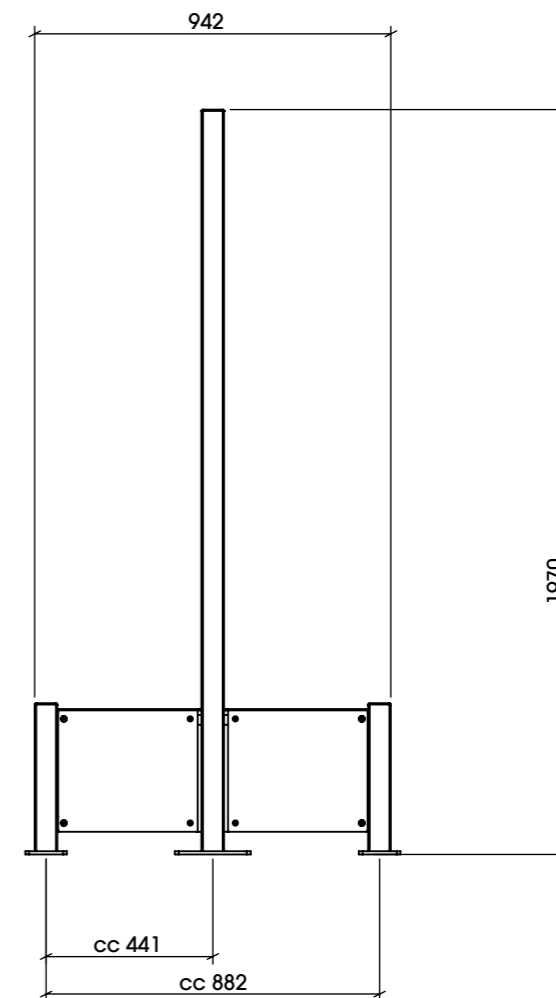
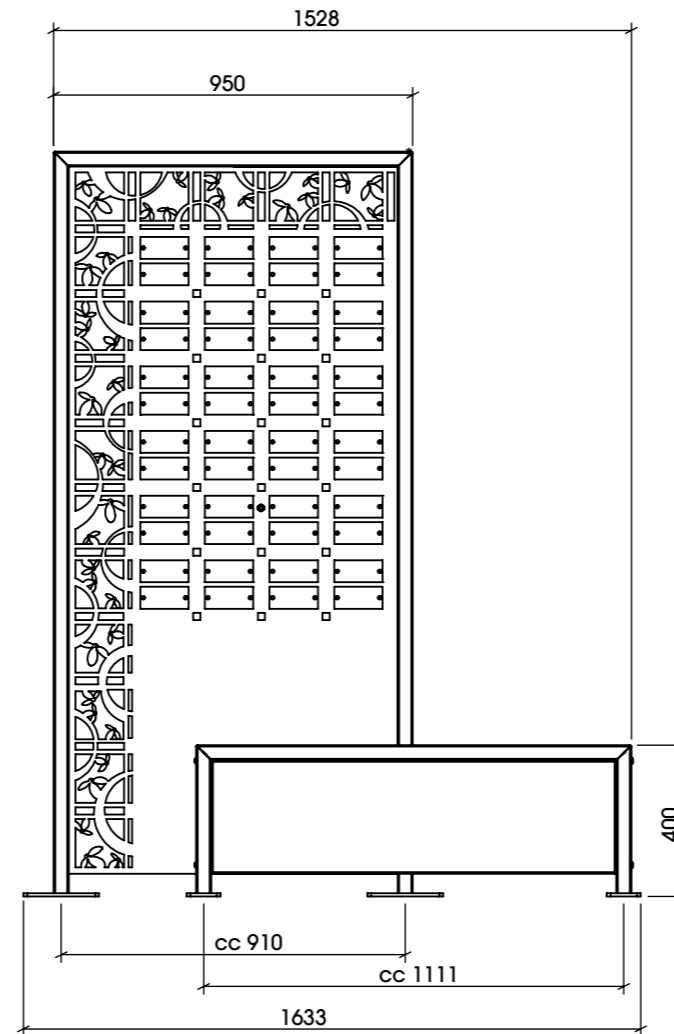
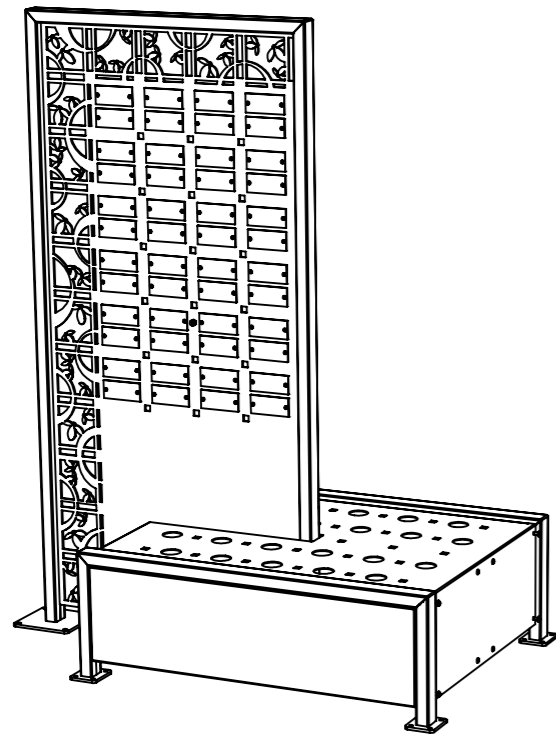

Memory översikt infästning

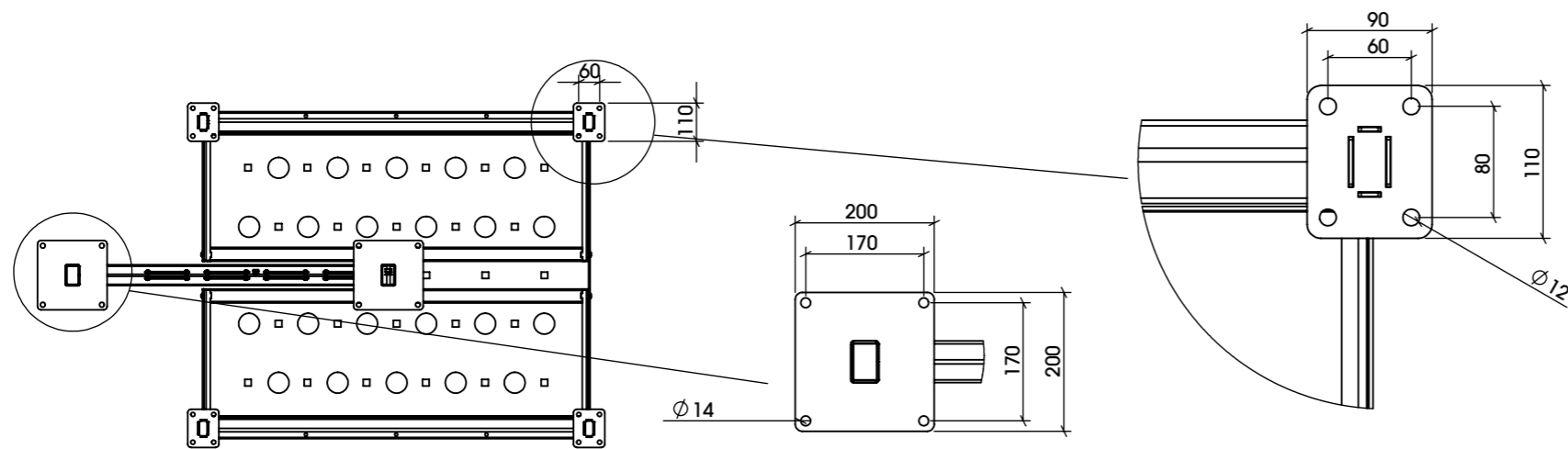

Fotplåtar för minnestavla är anpassade för infästningsdimension M12.

Fotplåtar för bordsdelar är anpassade för infästningsdimension M10.

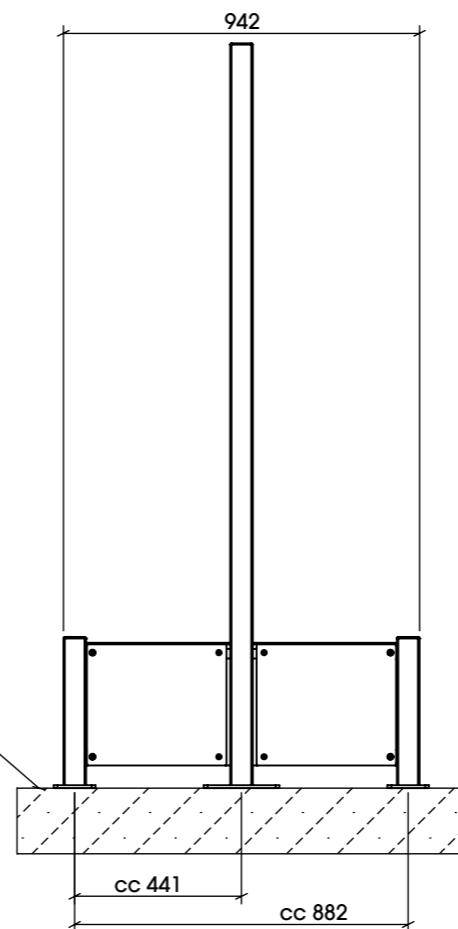
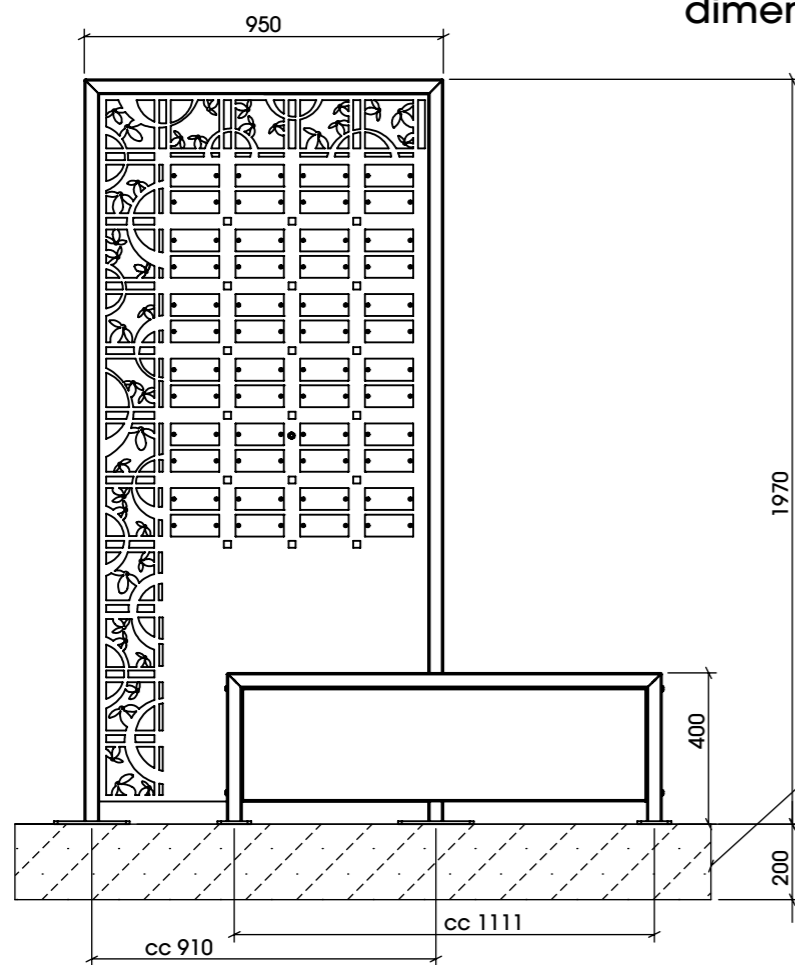

Platsgjutet fundament. Exempel.

Memory montering

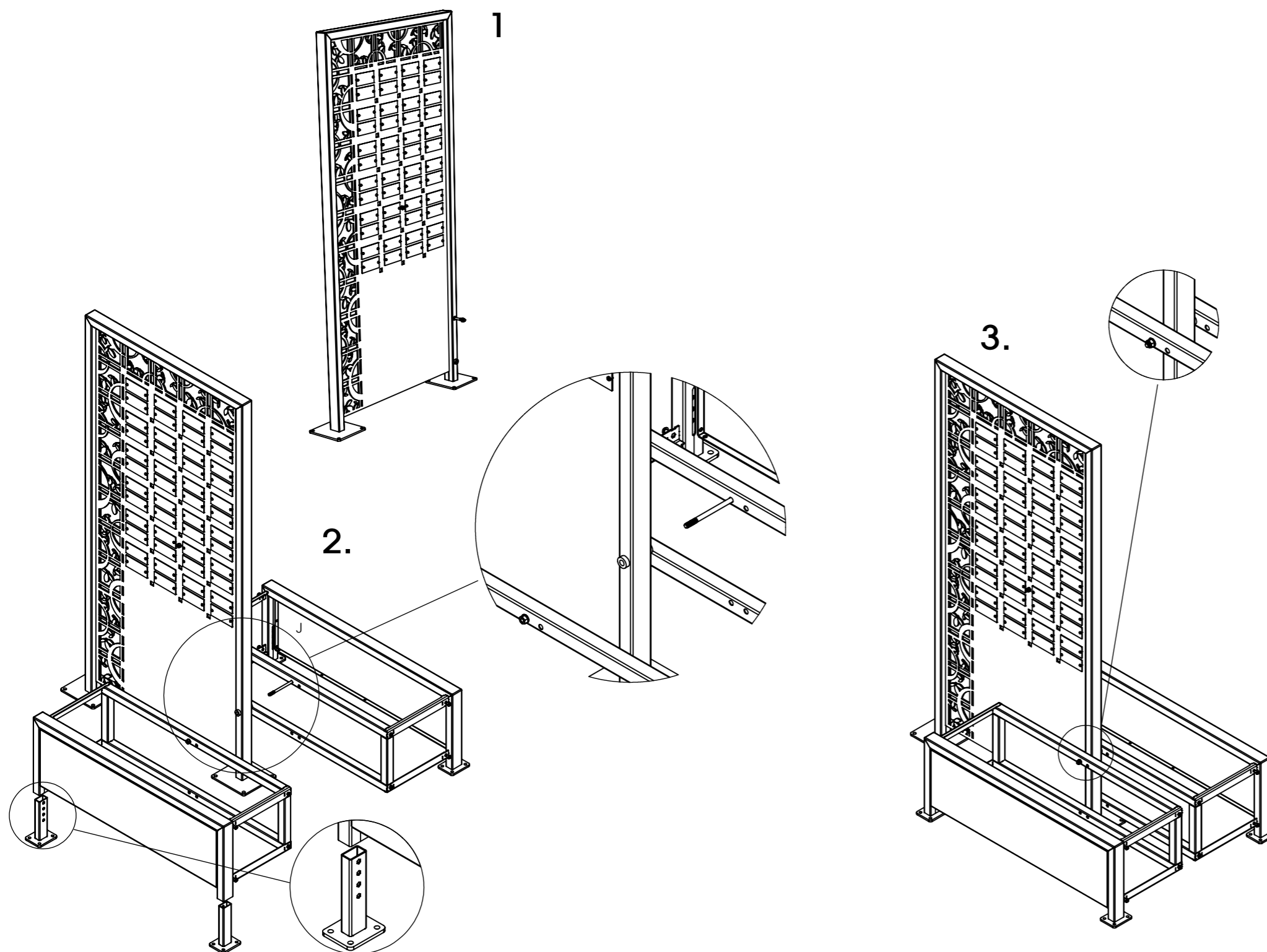

1. Placera ut minnestavlan och märk ut var hål för förankring ska borrar. Hålen är anpassade för dimension M12. Förslagsvis används förankring med rostfri ankarstång M12 och kemankarmassa. När minnestavlan är förankrad är det dags att montera bordsdelarna.

2. Bordsdelen består i två lika delar. Varje ben har justerbarhet för att kunna justeras så våglinjera blir exakta. Detta är viktigt för vidare montering av bordsplåt.

Börja med att montera samman enheterna med minnestavlan med den 180mm långa M10-skraven med de två 10mm tjocka distansbrickorna mellan tavla och bordsdelar. Dra bara åt skruvförbandet löst i detta steg.

3. Justera nu in våglinjerna med de justerbara ställfötternanoga och dra åt samtliga skruvförband slutgiltigt.

Memory montering bordsplåt

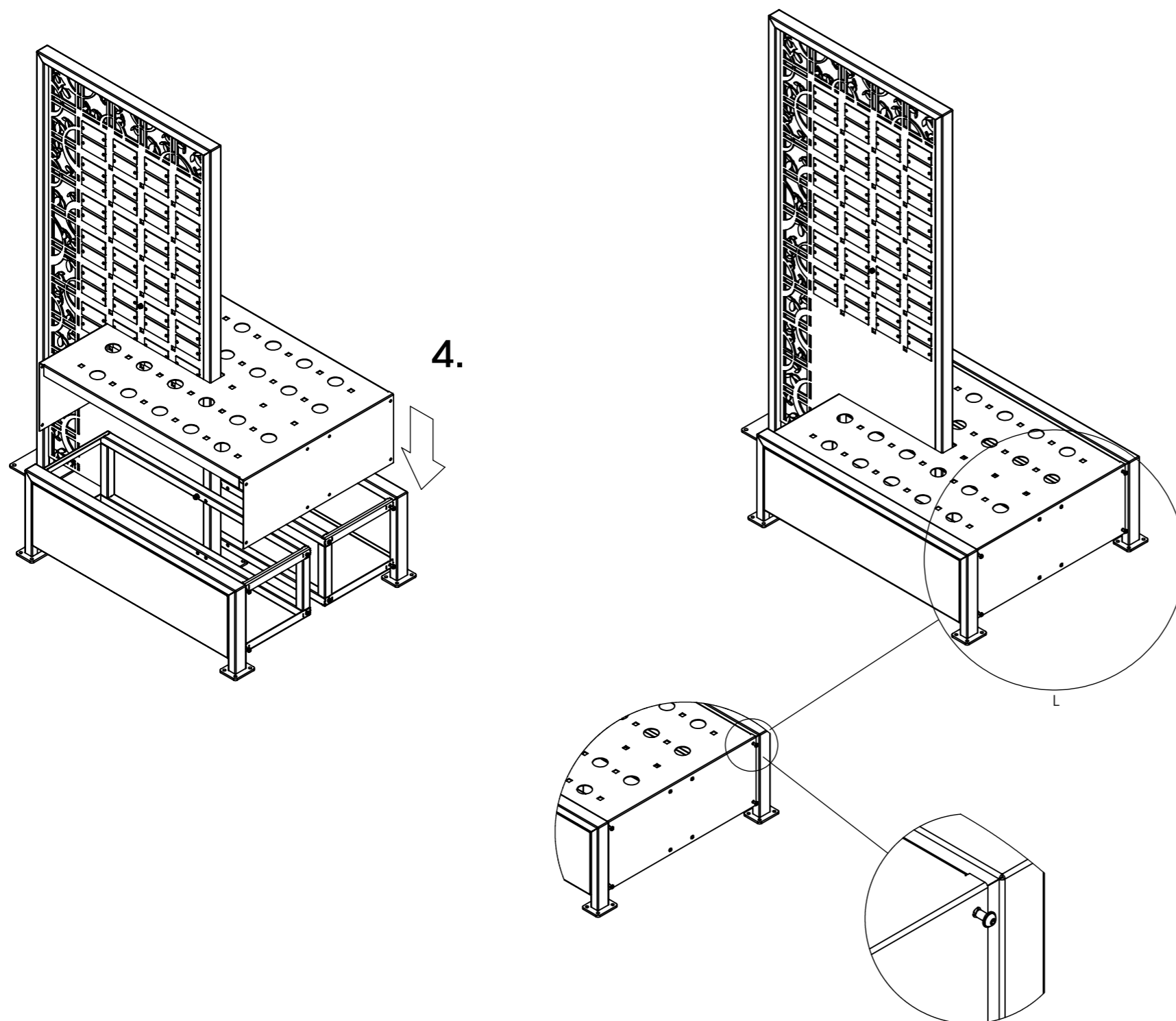

4. Lyft försiktigt på bordsplåten. Var minst två personer när detta görs för att undvika att det blir skrapmärken på lackerade delar. Fäst sedan bordsplåten med de medföljande M6-skruvarna och tillhörande brickor.

Skötsel och underhåll

Tvättas vid behov med mild rengöringsmedel och vatten. Skador på lackerade ytor bättringsmålas med alkydfärg.

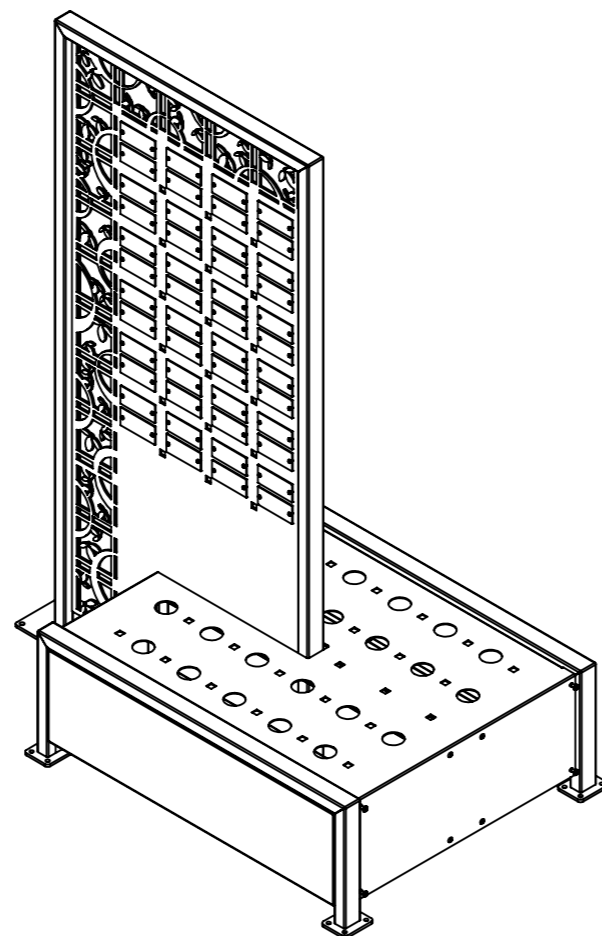

Renovering och återvinning

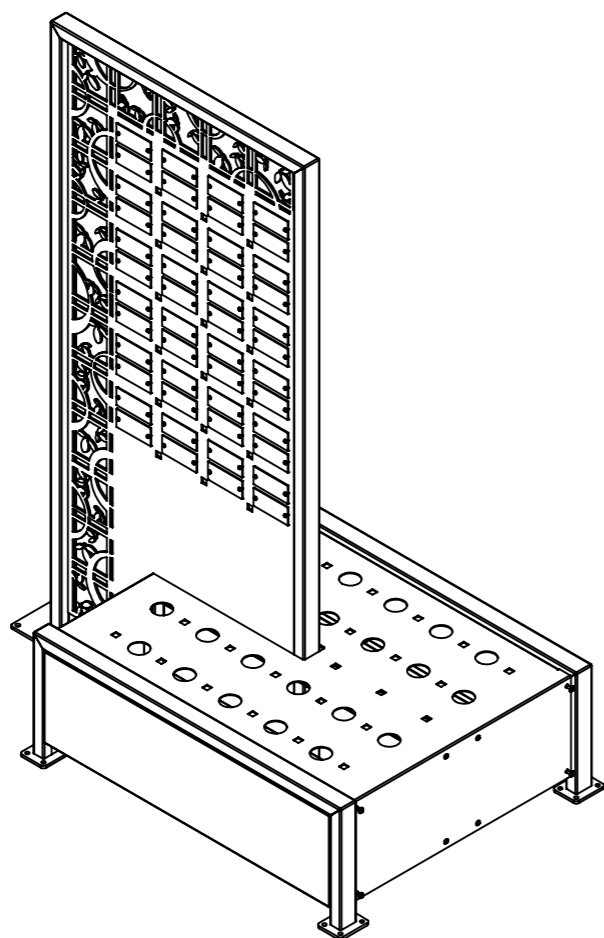

Skadade eller vanadliserade delar kan beställas som reservdelar vid behov. Kontakta då Nola för råd och vägledning.

Avfallskod vid återvinning:
17 04 05 Järn och stål.