



Viaduct Bänk

Design Anki Gneib

Granitbänken Viaduct har historiska referenser till trädgården där den första gången visades under Stockholm Creative Edition hösten 2021. Formen är inspirerad av romerska akvedukter och viadukter och har en stark arkitektonisk närvaro med sina karaktäristiska valv. Dess tyngd är påtaglig vilket bidrar till ett starkt visuellt och vilsamt uttryck.

I början av 2023 lanserade vi en utveckling av granitbänken – en träversion för inomhusbruk gjord i tvärlaminerat virke. Allt trä som används i den produktionen är restprodukter från byggnadsindustrin (CLT -paneler för fönster och dörrar).

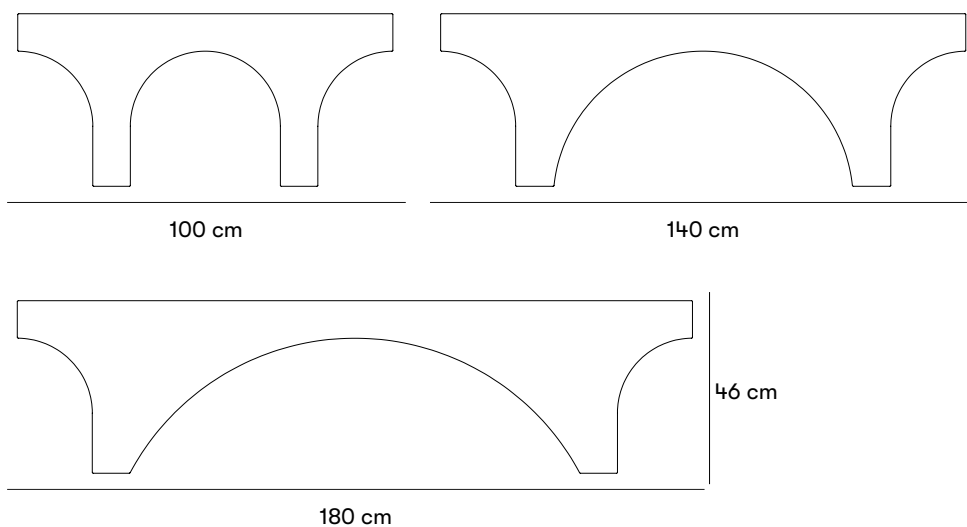

Mått och vikt

Längd: 100 cm, 140 cm och 180 cm

Bredd: 42 cm

Höjd: 46 cm

Bänk längd 100 cm. Vikt i granit: 220 kg. Vikt i KL-trä: 48 kg.

Bänk längd 140 cm. Vikt i granit: 320 kg. Vikt i KL-trä: 69 kg.

Bänk längd 180 cm. Vikt i granit: 420 kg. Vikt i KL-trä: 91 kg.

Artikelnummer och kombinationer

U30-30/100 Viaduct sittbänk 100 cm

U30-30/140 Viaduct sittbänk 140 cm

U30-30/180 Viaduct sittbänk 180 cm

Anges efter artikelnummer

VARIANTER

G för grå Bohusgranit

KL för återbrukad KL-trä (endast inomhus)

Standardfärger

 Grå Bohus Granit

 KL-trä

Material och ytbehandlingar

Grå Bohus Granit.

KL-trä.

Montering och fastsättning

Fristående

Fristående produkt som placeras direkt mot underlaget.

Levereras monterad.

På grund av sin höga vikt rekommenderas Viaduct Bench i samtliga utföranden och sammanhang att ställas på fast underlag som inte riskerar sjunka med tiden. Dvs hårda ytor som asfalt, plattor, gjuten betong eller hårt packat grusunderlag. Viaduct Bench har inte lyftöglor. Vid lyft av bänken som alltid bör göras med maskineri rekommenderas lyftremmar som kan häktas under bänken. Se monteringsanvisningen.

Skötsel och underhåll

Tvättas vid behov. Använd rengöringsmedel för granit och följ instruktionerna. [Läs mer om våra allmänna skötselråd på nola.se/skotsel](https://nola.se/skotsel)

Versioner

Tre längder kombinerbara med varandra.

Karaktär

Tung stadig och skulptural bänk som kan placeras i delar eller i en längre rad.

Formgivare

Anki Gneib

Anki Gneib är utbildad i inredningsarkitektur och möbeldesign vid Konstfack. I sin studio i Stockholm arbetar hon kreativt med ett brett spektrum av projekt som bostadsarkitektur, inredning för kommersiella utrymmen med fokus på anläggningsvarumärken samt möbler, belysning och produktdesign. Hennes arbete präglas av experimentella och lekfulla uttryck genom både process och resultat.

Anki Gneib har en särskild passion för kulturutredning och att återupptäcka material, stilar och hantverk från hela världen.





