

nola[®]



Simpel Cykelställ

Design Nola

Simpel cykelställ i form av pollare är i första hand tänkt som cykelbågar. Cykelstället finns i tre olika utförande; liten, stor och krokig. Bågarna kan även användas som system i form av avgränsande staket m.m.

Simpel cykelbåge är miljöbedömd via [SundaHus](#) och [Byggvarubedömningen](#).

CERTIFIERING



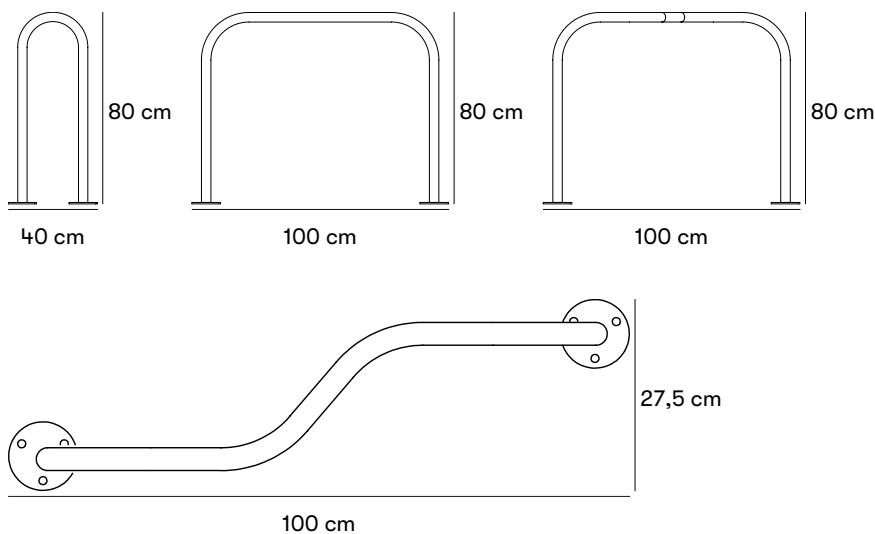

Mått och vikt

Liten

Höjd över mark: 80 cm Totalhöjd: 120 cm. Bredd 40 cm, C-C 260 mm.

Stor

Höjd över mark: 80 cm Totalhöjd: 120 cm. Bredd 100 cm, C-C 96 cm.

Krokig

Höjd över mark: 80 cm Totalhöjd: 120 cm. Bredd 100 cm, C-C 96 cm.

Enskilda dimensioner

Diametern på stålröret är 40 mm.

Artikelnummer och kombinationer

Ö03-00 Sempel Liten

Ö03-01 Sempel Stor

Ö03-02 Sempel Krokig

B11-06 Startkostnad för pulverlackering i annan färg än standard

Anges efter artikelnummer

FÄRG PÅ METALL

V för enbart varmförzinkat utförande.

A för elförzinkat och pulverlackerat stål i Gris 2900 Sablé.

C för elförzinkat och pulverlackerat stål i valfri kulör annan än standard, mot tilläggskostnad.

FASTSÄTTNING

M för markfast.

N för fastsättningsbar.

Standardfärger

- Gris 2900 Sablé
- Varmförzinkat stål

Material och ytbehandlingar

Stål

Nola använder högkvalitativt stål med god hållfasthet i våra produkter. Stål rostar om det lämnas obehandlat och måste därför ytbehandlas.

Varmförzinkat eller elförzinkat och pulverlackerat

Kan fås i antingen enbart varmförzinkat stål eller i elförzinkat och pulverlackerat stål.

Varmförzinkning ger ett väldigt starkt skydd mot korrosion. Stålet doppas ned i ett bad av het flytande zink. Zinken fäster och skapar en ytbeläggning på ståldetaljen som sedan tas ut ur badet och dräneras på överflödig zink.

Elförzinkning ger korrosionsskydd genom att frigöra en zinkjon. Den skapas via en zinkbeläggning på stålet med hjälp av en elektrisk ström. Pulverlackering är en beläggning som appliceras som ett fritt flytande, torrt pulver. Till skillnad från konventionell flytande färg appliceras pulverlackering vanligtvis elektrostatiskt och härdas sedan under värme eller med ultraviolett ljus. Resultatet blir en jämn slitstark färgad yta i önskat glanstal.

Montering och fastsättning

Markfast

Markfast. Förlängd som gjutes i mark.

Fastsättningsbar

Kan skruvas fast ovan mark, i golv eller på platsgjuten grund. Bultar ingår ej.

Finns som både markfast och fastsättningsbart alternativ.

Skötsel och underhåll

Pulverlackerat stål

Produkter som är pulverlackerade kan bättringsmålas med alkydfärg.

Varmförzinkat stål

Varmförzinkade produkter kan repareras med så kallad "kallgalv".

[Läs mer om våra allmänna skötselråd på nola.se/skotsel](https://nola.se/skotsel)

Karaktär

Enkla cykelbågar i tre olika utföranden.

Nola

Nolas design är ett svar på ett problem, som ämnar lösa reella och mänskliga behov. Med social hållbarhet, ökad trygghet och en mer upplevelserik kontext i ryggen skapar Nola högkvalitativ design för att utveckla och berika urbana platser och produkter. Idag finns Nolas produkter i närapå varje svensk stad, där de blir en tillgång på till exempel torg, publika platser, i trädgårdar, parker och trafikmiljöer.

Nola – design med högsta funktionalitet och omsorg

Ingenting lämnas åt slumpen; alla produkter har en genomtänkt funktion och är tillverkade av de främsta materialvalen, alltid med människans behov i fokus. Nola deltar i plats- och stadsutvecklingsprojekt och bidrar med nya former och innovativa designlösningar för olika miljöer och behov. I samband med arkitekter och formgivare blir platser med Nolas hjälp mer publika, de blir till nya mötesplatser och gemenskaper. Genom att knyta an en plats historiska bakgrund med nytänkande funktionell design, skapas kontexter som för samman människor och som uttrycker och förstärker platsens egen identitet.

