



Seagull Cykeltak

Design Kristofer Hansén

Seagull är ett tåligt cykeltak, elegant utformat med en siluett i form av en fågel. Cykeltaket finns både som enkelt- och dubbelriktat i tre standardlängder, med eller utan gavel- och bakstycken i härdat glas. Taket kan fås i en grövre dimensionerad konstruktion för hårt utsatta miljöer. Seagull cykeltak levereras med Goggle-hjulhållare eller Goggle-cykelbåge för ramlåsning. Att montera Seagull enligt anvisning är mycket viktigt för ett bra slutresultat, se monteringsanvisning där även video ligger.

Seagull är miljöbedömd via [Byggvarubedömningen](#) och [SundaHus](#) samt anpassat för att klara snözon 3.

CERTIFIERING



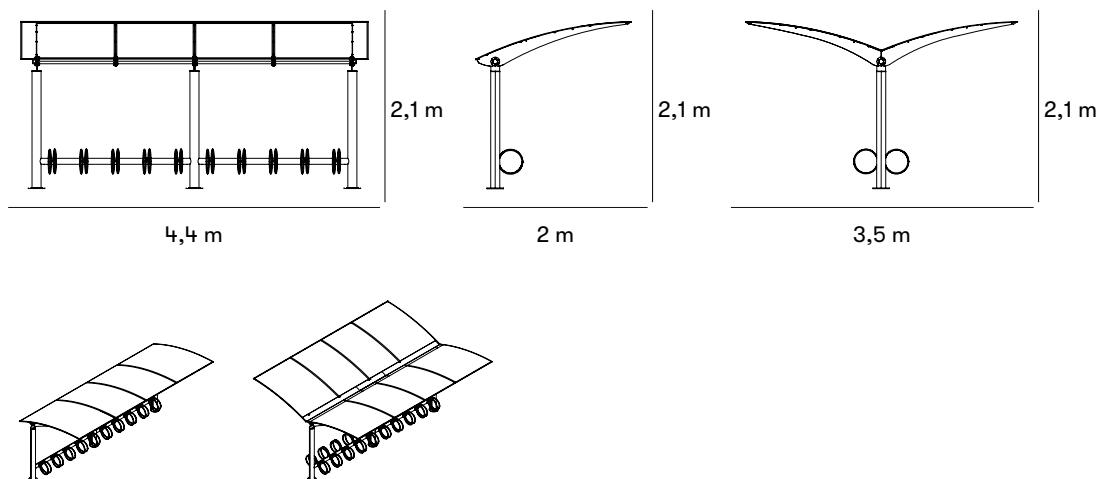

Mått och vikt

Enkelsidig version

Sektionernas längd: 200 cm

Djup förstärkt takglas: 6 cm

Antal parkeringsplatser i ytterparti: 4. Antal parkeringsplatser i mittparti: 5

C-C avstånd mellan parkeringsplatser: 50 cm

C-C avstånd mellan stolparna: 200 cm

C-C avstånd mellan gavelstolpar: 135 cm

Takdjup: 200 cm

Takhöjd, baksida: 160 cm

Takhöjd, framsida: 210 cm

Dubbelsidig version

Sektionernas längd: 200 cm

Djup förstärkt takglas: 6 cm

Antal parkeringsplatser i ytterparti: 4. Antal parkeringsplatser i mittparti: 5

C-C avstånd mellan parkeringsplatser: 43 cm

C-C avstånd mellan stolparna: 200 cm

C-C avstånd mellan gavelstolpar: 135 cm

Takdjup: 350 cm

Takhöjd, baksida: 160 cm

Takhöjd, framsida: 210 cm

Enskilda dimensioner

Huvudstolpe: 114 x 5 mm

Takföljare: 60 x 3,6 mm

Följarrör till hjulhållare: 76,1 x 2 mm

Takstolar: 6 mm laserskuret stål.

Tak: 4 mm polykarbonatplast.

Taklister specialprofil: 30 mm aluminiumprofil.

Gavel och bakstycke: 6 mm härdat glas.

Artikelnummer och kombinationer

Ö60-30/START Seagull Cykeltak, enkelriktat, startsektion, förberedd för hjulhållare.

Ö60-30/PÅBYGG Seagull Cykeltak, enkelriktat, påbyggnadssektion, förberedd för hjulhållare.

Ö60-31/START Seagull Cykeltak, dubbelriktat, startsektion, förberedd för hjulhållare.

Ö60-31/PÅBYGG Seagull Cykeltak, dubbelriktat, påbyggnadssektion, förberedd för hjulhållare.

Ö03-49 Goggle cykelhållare.

Ö03-49RL Goggle cykelhållare, med ramlås.

Anges efter artikelnummer

FÄRG PÅ METALL

C för valfri kulör på elförzinkat och pulverlackerat stål, mot tilläggskostnad.

VARIANTER

GL för gavel och bakstycke: 6 mm härdat glas.

U för Seagull Cykeltak utan förberedd för cykelhållare.

Goggle cykelhållare, med eller utan ramlås, läggs till separat. 10 st för en startsektion, 5 st för en påbyggnadssektion. 20 st för en dubbelriktad startsektion och 10 st för dubbelriktad påbyggnadssektion.

FASTSÄTTNING

M för montering i fundament.

N för fastsättningsbar.

Standardfärger

 RAL 9005

Material och ytbehandlingar

Seagulls stomme är i elförzinkad och pulverlackerad svart RAL 9005, glans 20-30.

Goggle hjulhållare är i enbart varmförzinkat stål.

Taket är genomsiktig plast (polykarbonat).

Fästdetaljer är rostfritt stål.

Gavel och bakstycke i härdat glas.

Glashållare i gjuten zink.

Taklister i aluminium.

Stål

Nola använder högkvalitativt stål med god hållfasthet i våra produkter. Stål rostar om det lämnas obehandlat och måste därför ytbehandlas.

Rostfritt stål

Rostfritt stål är en järnlegering, med minst 10,5 % krom som ofta har god motståndskraft mot korrosion (rost) och andra kemiska angrepp. En allmänt förekommande missuppfattning om rostfritt stål är att det inte rostar överhuvudtaget men det kan rosta, framförallt i miljöer nära hav med hög luftfuktighet.

Elförzinkning

Elektro galvanisering (även kallad elförzinkning) ger korrosionsskydd genom att frigöra en zinkjon. Den skapas via en zinkbeläggning på stålet med hjälp av en elektrisk ström.

Varmförzinkning

Varmförzinkning ger ett väldigt starkt skydd mot korrosion. Stålet doppas ned i ett bad av het flytande zink. Zinken fäster och skapar en ytbeläggning på ståldetaljen som sedan tas ut ur badet och dräneras på överflödig zink.

Pulverlackering

Pulverlackering är en beläggning som appliceras som ett fritt flytande, torrt pulver. Till skillnad från konventionell flytande färg appliceras pulverlackering vanligtvis elektrostatiskt och härddas sedan under värme eller med ultraviolettt ljus. Resultatet blir en jämn slitstark färgad yta i önskat glanstal.

Aluminium

Aluminium är en mjuk lättmetall som är silvrig till grå i färgen. Beroende legering har aluminium vanligtvis ett gott korrosionsmotstånd. Vanligt är att aluminium strängsprutas till rör eller valsas till en plåt i önskad godstjocklek.

Montering och fastsättning

Fastsättningsbar

Kan skruvas fast ovan mark, i golv eller på platsgjuten grund. Bultar ingår ej.

Montering i fundament

Montering i trafikfundament.

Levereras i byggsats för slutmontering på plats. Seagull cykelhus är den första produkt som vi har försett med en visuell monteringsanvisning. Att montera Seagull enligt anvisning är mycket viktigt för ett bra slutresultat.

Se monteringsanvisning alternativt video. <https://vimeo.com/131658139>

Skötsel och underhåll

Pulverlackerat stål

Produkter som är pulverlackerade kan bättringsmålas med alkydfärg.

Varmförzinkat stål

Varmförzinkade produkter kan repareras med så kallad "kallgalv".

[Läs mer om våra allmänna skötselråd på nola.se/skotsel](https://nola.se/skotsel)

Versioner

Dubbel alternativt enkelriktat.

Levereras med Goggle hjulhållare alternativt med Goggle cykelbåge för ramlåsning.

Formgivare

Kristofer Hansén



