

nola®



Örebro Cykelställ

Design Nola

Örebro är ett enkelt och praktiskt cykelställ, som passar in i de flesta miljöer och kan väljas som enkelt- eller dubbelsidigt. Välj ytbehandling efter miljö och smak - varmförzinkat, alternativt varmförzinkat och svartlackerat. Cykelstället kan fås med inkörningsvinkel vänster, rakt fram eller höger. Standardlängd är 250 cm. Andra längder går att beställa liksom specialkulörer vid behov.

Örebro cykelställ har blivit miljöbedömt och godkänt via [Byggvarubedömningen](#) och [Sunda Hus](#).

CERTIFIERING

Produkt listad i
Svanens Husportal  BYGGVARU
BEDÖMNINGEN

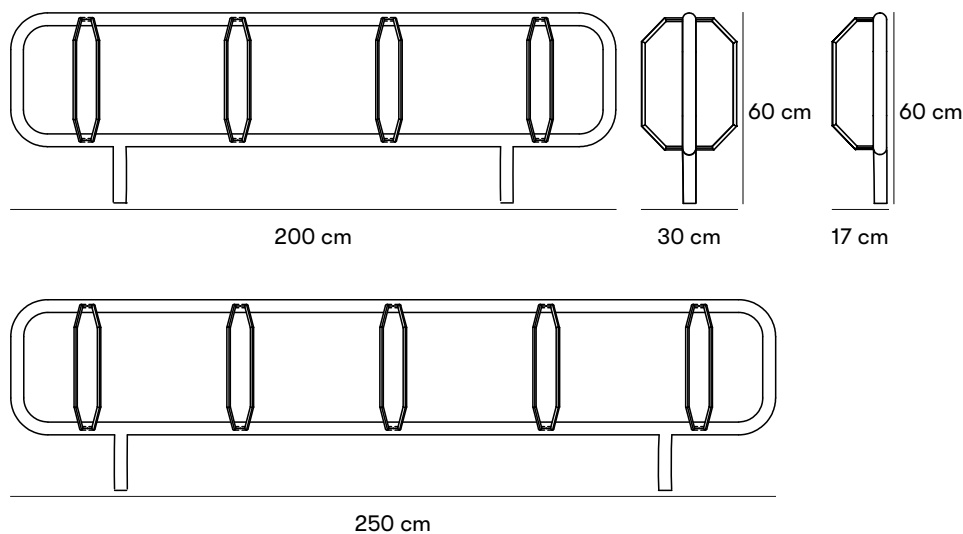

Mått och vikt

Längd: 4 pl 200 cm. Längd: 5 pl 250 cm
 Höjd: 60 cm
 Avstånd mellan cykelplatser: 50 cm
 Totalhöjd hjulhållare: 45 cm
 Djup enkelsidigt ställ: 17 cm. Djup dubbelsidigt ställ: 30 cm
 Avstånd från mark till under följare: 15 cm
 C-C mått mellan benen: 175 cm

Enskilda dimensioner

Rörföljare: Ø 42 x 2 mm
 Hjulhållare: Ø 11 mm

Artikelnummer och kombinationer

Ö03-04 Örebro cykelställ, enkelsidigt, 4 cykelplatser.
 Ö03-05 Örebro cykelställ, enkelsidigt, 5 cykelplatser.
 Ö03-06 Örebro cykelställ, dubbelsidigt, 10 cykelplatser totalt.
 Ö03-08 Örebro cykelställ, dubbelsidigt, 8 cykelplatser totalt.

Anges efter artikelnummer

FÄRG PÅ METALL

Z för endbart varmförzinkat utförande.
 S för varmförzinkat och pulverlackerat i svart RAL 9005.
 C för varmförzinkat och pulverlackerat i valfri kulör annan än standard, startkostnad tillkommer.

FASTSÄTTNING

M för markfast.

Standardfärger

■ RAL 9005
 ■ Varmförzinkat stål

Material och ytbehandlingar

Stål

Nola använder högkvalitativt stål med god hållfasthet i våra produkter. Stål rostar om det lämnas obehandlat och måste därför ytbehandlas.

Varmförzinkning

Varmförzinkning ger ett väldigt starkt skydd mot korrosion. Stålet doppas ned i ett bad av het flytande zink. Zinken fäster och skapar en ytbeläggning på ståldetaljen som sedan tas ut ur badet och dräneras på överflödig zink.

Pulverlackering

Pulverlackering är en beläggning som appliceras som ett fritt flytande, torrt pulver. Till skillnad från konventionell flytande färg appliceras pulverlackering vanligtvis elektrostatiskt och härddas sedan under värme eller med ultraviolett ljus. Resultatet blir en jämn slitstark färgad yta i önskat glanstal.

Montering och fastsättning

Markfast

Markfast. Förlängd som gjutes i mark.

Levereras helt monterad.

Skötsel och underhåll

Pulverlackerat stål

Produkter som är pulverlackerade kan bättringsmålas med alkydfärg.

Varmförzinkat stål

Varmförzinkade produkter kan repareras med så kallad "kallgalv".

[Läs mer om våra allmänna skötselråd på nola.se/skotsel](https://nola.se/skotsel)

Versioner

4 alternativt 5 platser. Enkelt alternativt dubbelsidigt. Vänster, höger alternativt inkörning rakt framifrån. Endast varmförzinkat alternativt varmförzinkat och polyesterpulverlackerat i svart RAL 9005.

Karaktär

Enkelt, praktiskt och flexibelt cykelställ.

Formgivare

Nola

Nolas design är ett svar på ett problem, som ämnar lösa reella och mänskliga behov. Med social hållbarhet, ökad trygghet och en mer upplevelserik kontext i ryggen skapar Nola högkvalitativ design för att utveckla och berika urbana platser och produkter. Idag finns Nolas produkter i närapå varje svensk stad, där de blir en tillgång på till exempel torg, publika platser, i trädgårdar, parker och trafikmiljöer.

Nola – design med högsta funktionalitet och omsorg

Ingenting lämnas åt slumpen; alla produkter har en genomtänkt funktion och är tillverkade av de främsta materialvalen, alltid med människans behov i fokus. Nola deltar i plats- och stadsutvecklingsprojekt och bidrar med nya former och innovativa designlösningar för olika miljöer och behov. I samband med arkitekter och formgivare blir platser med Nolas hjälp mer publika, de blir till nya mötesplatser och gemenskaper. Genom att knyta an en plats historiska bakgrund med nytänkande funktionell design, skapas kontexter som för samman människor och som uttrycker och förstärker platsens egen identitet.

