

nola[®]



Hexagon H22 Möbelgrupp

Design In Praise of Shadows

Lilla möbelgruppen Hexagon H22 är speciellt framtagen för paviljongen med samma namn, båda ritade av arkitekterna på In Praise of Shadows. Ett hexagonformat bord passar perfekt på plats, en form som dessutom förhöjs av sex stycken sittpallar som försvinner in under bordsytan när de inte används. I mitten av bordet finns ett vackert formmöte som för tankarna till smidesdesign samt pedagogiskt berättar om bordets konstruktion.

Möbelgruppen kan fås i oljad ek eller linaximpregnerad furu.

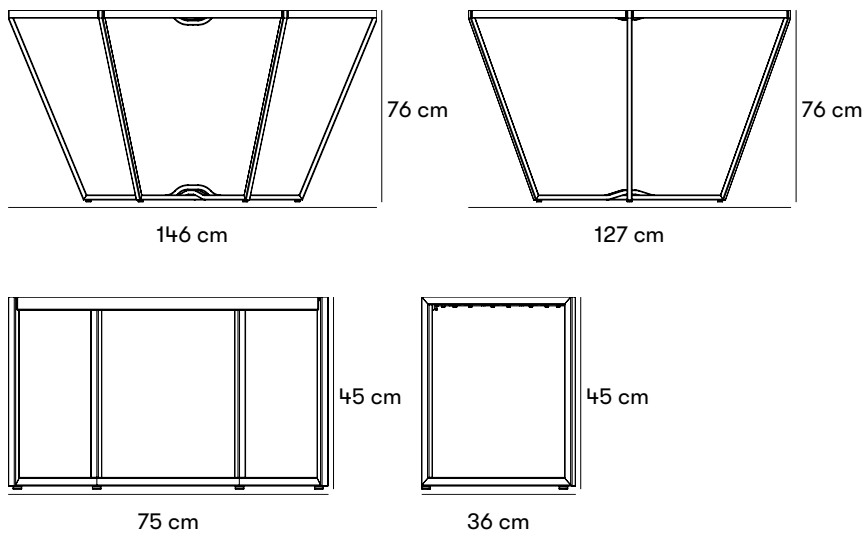

Mått och vikt

Bord 1460 x 1275 x 750 mm. Vikt 37,5 kg.

Pall 740 x 345 x 450 mm. Vikt 6 kg.

Artikelnummer och kombinationer

U13-10 Hexagon bord

U13-11 Hexagon pall

Anges efter artikelnummer

VIRKE OCH YTBEHANDLING

EK för oljad ek.

LIN för linaximpregnerat furu.

Standardfärger

■ RAL 7022

Material och ytbehandlingar

Furu

Nolas furu har hög kvalitet och kommer från ett hållbart skogsbruk. Furun är ett miljövänligt, inhemskt träslag. Skadat eller obehandlad furu angrips tämligen lätt av nedbrytningsprocesser därför är det särskilt viktigt att bättra skadade ytor.

Ek

Ek är ett tungt, hårt och medelsegt virke. Måttligt formstabil vid fuktförändringar. Ekens virke svartnar om det utsätts för fukt eller väta under längre tid. Det påverkar emellertid inte virkets övriga egenskaper. Tack vare sin hårdhet och seghet lämpar sig ekvirket till möbler och användning i utsatta miljöer.

Träolja

Träolja ger ett bra skydd mot utomhusklimatets påfrestningar och samtidigt framhäver träets naturliga utseende och egenskaper.

Linax

Efter det traditionella träskyddet enligt NTR AB kokas virket i en varm linolja med eller utan färgpigment under vacuum. Oljan kokas in i ytorna på samtliga sex sidor, vilket reducerar fuktupptag i virket och ger en formstabil produkt över tid. Resultatet blir en torkad produkt med god motståndskraft mot röta som dessutom har långa underhållsintervall. Linax impregnerade möbler är avsedda endast för utomhusmiljö.

Stål

Nola använder högkvalitativt stål med god hållfasthet i våra produkter. Stål rostar om det lämnas obehandlat och måste därför ytbehandlas.

Elförzinkning

Elektro galvanisering (även kallad elförzinkning) ger korrosionsskydd genom att frigöra en zinkjon. Den skapas via en zinkbeläggning på stålet med hjälp av en elektrisk ström.

Pulverlackering

Pulverlackering är en beläggning som appliceras som ett fritt flytande, torrt pulver. Till skillnad från konventionell flytande färg appliceras pulverlackering vanligtvis elektrostatiskt och härddas sedan under värme eller med ultraviolettt ljus. Resultatet blir en jämn slitstark färgad yta i önskat glanstal.

Montering och fastsättning

Fristående

Fristående produkt som placeras direkt mot underlaget.

Skötsel och underhåll

Oljad ek

Oljad ek bör oljas 2 ggr per år för bästa skydd. Ett bra underhåll kan aldrig helt förebygga att fläckar uppstår, men ek som inte underhålls blir svartare och grånar fortare, den har dock fortfarande väldigt lång livslängd. Vid om oljning av produkter bör en finkokt olja som tränger in i träet väljas framför en filmbildande olja.

Linaximpregnerat furu

Linax är en linoljebaserad impregnering som ger extra lång hållbarhet i utomhusmiljö och motsvarar impregnerings klass AB. Det impregnerade virket grånar med tiden, vilket gör att det bör återolja vid behov. Använd en linoljebaserad olja för impregnerade material.

Pulverlackerat stål

Produkter som är pulverlackerade kan bättringsmålas med alkydfärg.

[Läs mer om våra allmänna skötselråd på nola.se/skotsel](https://nola.se/skotsel)

In Praise of Shadows

In Praise of Shadows arkitektur är byggd på erfarenhet och intresse för byggnadsteknik och materialverkan över tid och med en såväl konceptuell som konkret relation till rum och ljus i syfte att skapa en arkitektur som berör.

