

nola[®]



Gry Bänk

Design Fredrik Mattson

Gry bänk ingår i en ny möbelgrupp från Nola med fokus på komfort, estetik och slitstyrka. Resultatet av dessa ingredienser gör att Gry har något alldeles självklart över sig. Den skyddande sargen som elegant löper runt konstruktionen gör Gry både stark, tålig och oöm. Elegant, avskalad och övertygande både i dimensioner och materialval.

CERTIFIERING



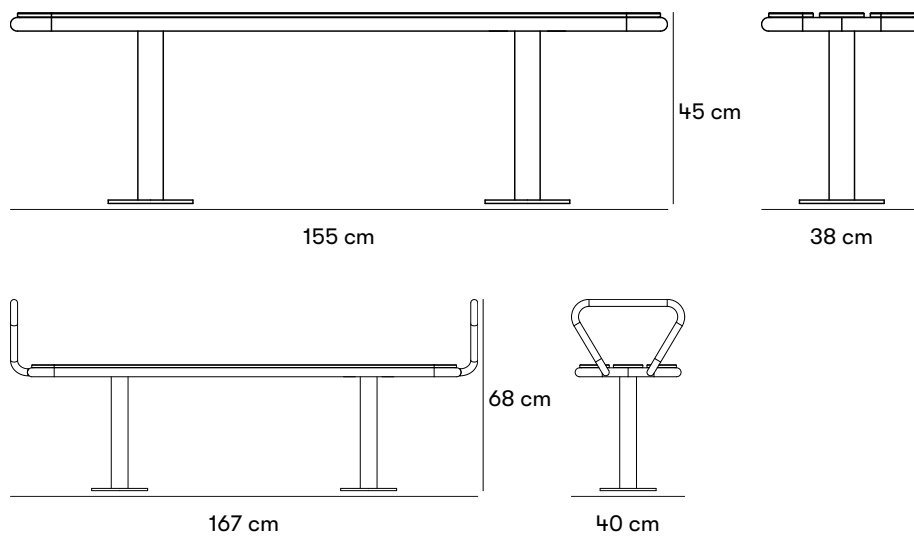

Mått och vikt

Längd: 155 cm / 167 cm

Höjd: 68 cm

Sitthöjd: 45 cm

Djup: 38 cm

Vikt: 28 kg

C-C benrör: 89 cm

Armstödens bredd: 6 cm per sida

Enskilda dimensioner

Virke: 105 x 32 mm

Stålrör: Ram: Ø 32 mm. Ben: Ø 60 mm

Fotplatta: Ø 200 mm

Artikelnummer och kombinationer

U14-16 Gry Bänk

U14-17 Gry Bänk med armstöd

B11-06 Startkostnad för pulverlackering av stål i en annan färg än standard. Välj en RAL kulör

Anges efter artikelnummer

VIRKE OCH YTBEHANDLING

EK för oljad ek.

LIN för linaximpregnerat furu.

FÄRG PÅ METALL

RAL 3005

RAL 6015

RAL 9005

C för valfri kulör på stål, mot tilläggskostnad.

FASTSÄTTNING

N för fastsättningsbar.

M för markfast.

Standardfärger

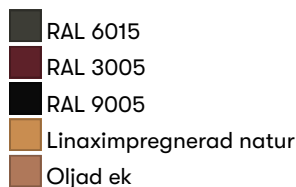

Material och ytbehandlingar

Furu

Nolas furu har hög kvalitet och kommer från ett hållbart skogsbruk. Furun är ett miljövänligt, inhemskt träslag. Skadat eller obehandlad furu angrips tämligen lätt av nedbrytningsprocesser därför är det särskilt viktigt att bättra skadade ytor.

Ek

Ek är ett tungt, hårt och medelsegt virke. Måttligt formstabil vid fuktförändringar. Ekens virke svartnar om det utsätts för fukt eller väta under längre tid. Det påverkar emellertid inte virkets övriga egenskaper. Tack vare sin hårdhet och seghet lämpar sig ekvirket till möbler och användning i utsatta miljöer.

Träolja

Träolja ger ett bra skydd mot utomhusklimatets påfrestningar och samtidigt framhäver träets naturliga utseende och egenskaper.

Linax

Efter det traditionella träskyddet enligt NTR AB kokas virket i en varm linolja med eller utan färgpigment under vacuum. Oljan kokas in i ytorna på samtliga sex sidor, vilket reducerar fuktupptag i virket och ger en formstabil produkt över tid. Resultatet blir en torkad produkt med god motståndskraft mot röta som dessutom har långa underhållsintervall. Linax impregnerade möbler är avsedda endast för utomhusmiljö.

Stål

Nola använder högkvalitativt stål med god hållfasthet i våra produkter. Stål rostar om det lämnas obehandlat och måste därför ytbehandlas.

Elförzinkning

Elektro galvanisering (även kallad elförzinkning) ger korrosionsskydd genom att frigöra en zinkjon. Den skapas via en zinkbeläggning på stålet med hjälp av en elektrisk ström.

Pulverlackering

Pulverlackering är en beläggning som appliceras som ett fritt flytande, torrt pulver. Till skillnad från konventionell flytande färg appliceras pulverlackering vanligtvis elektrostatiskt och härddas sedan under värme eller med ultraviolett ljus. Resultatet blir en jämn slitstark färgad yta i önskat glanstal.

Montering och fastsättning

Markfast

Markfast. Förlängd som gjutes i mark.

Fastsättningsbar

Kan skruvas fast ovan mark, i golv eller på platsgjuten grund. Bultar ingår ej.

Möblerna levereras delvis monterade. Stativ monteras mot respektive sittkorg eller bordsskiva med medföljande skruv.

Skötsel och underhåll

Glans 70. Pulverlack går att beställa på sprayflaska.

Pulverlackerat stål

Produkter som är pulverlackerade kan bättringsmålas med alkydfärg.

Oljad ek

Oljad ek bör oljas 2 ggr per år för bästa skydd. Ett bra underhåll kan aldrig helt förebygga att fläckar uppstår, men ek som inte underhålls blir svartare och grånar fortare, den har dock fortfarande väldigt lång livslängd. Vid om oljning av produkter bör en finkokt olja som tränger in i träet väljas framför en filmbildande olja.

Linaximpregnerat furu

Linax är en linoljebaserad impregnering som ger extra lång hållbarhet i utomhusmiljö och motsvarar impregnerings klass AB. Det impregnerade virket grånar med tiden, vilket gör att det bör återinoljas vid behov. Använd en linoljebaserad olja för impregnerade material.

[Läs mer om våra allmänna skötselråd på nola.se/skotsel](https://nola.se/skotsel)

Versioner

Bänk med eller utan armstöd

Karaktär

Inbjudande, robust och mångsidig möbelgrupp med flera varianter och funktioner.

Formgivare

Fredrik Mattson

Fredrik Mattson är utbildad möbeldesigner och inredningsarkitekt. Han tog sin magisterexamen från Konstfack inom inredningsarkitektur i Stockholm 2002, innan dess studerade han skåptillverkning i flera år.

Fredrik Mattson flerfaldigt prisad

Fredrik Mattson är en flerfaldigt prisbelönt formgivare, arbetar som frilansande designer och har tagit fram klassiska produkter för till exempel Blå Station, Nola, Brio och Vero. Han är representerad vid bland annat Nationalmuseum i Stockholm.

”Oavsett designprovision eller materialval är min process ofta densamma. För mig handlar det om att förvandla utmaningar till möjligheter. Det är viktigt att hålla originalskissen vid liv och inte tillåta datorprogram eller ofullkomliga tekniker att styra processen. När jag ser tillbaka på mina produkter är de som verkar vara de enklaste och mest uppenbara de som visade sig vara de största utmaningarna. Det är ofta också dessa produkter som ligger närmast den ursprungliga skissen.

Jag försöker alltid vara direkt i mitt designarbete, utan några avvikelser eller genvägar.”

- Fredrik Mattson

