



## Viaduct Bank

Design Anki Gneib

Die Granitbank Viaduct weist historische Bezüge zu dem Garten auf, in dem sie erstmals während der Stockholm Creative Edition im Herbst 2021 gezeigt wurde. Die Form ist von römischen Aquädukten und Viadukten inspiriert und hat mit ihren charakteristischen Bögen eine starke architektonische Präsenz. Sein Gewicht ist spürbar, was zu einem starken visuellen und erholsamen Ausdruck beiträgt.

Anfang 2023 haben wir eine Entwicklung der Granitbank auf den Markt gebracht – eine Holzvariante aus Brettschichtholz für den Innenbereich. Das gesamte Holz, das bei dieser Produktion verwendet wird, sind Restprodukte aus der Bauindustrie (CLT-Platten für Fenster und Türen).

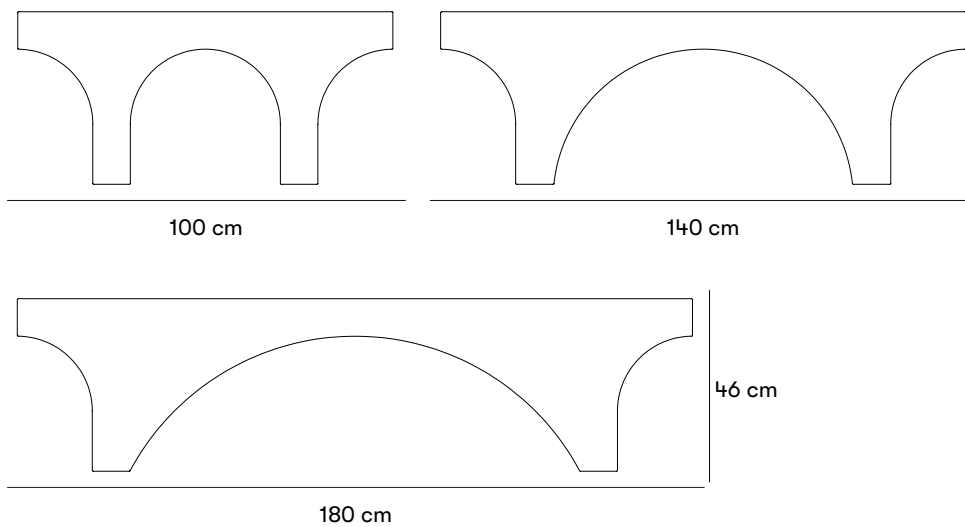

**Gewichte und Maße**

Länge: 100 cm, 140 cm och 180 cm

Breite: 42 cm

Höhe: 46 cm

Banklänge 100 cm. Gewicht in Granit: 220 kg. Gewicht in Brettsperrholz: 48 kg.

Banklänge 140 cm. Gewicht in Granit: 320 kg. Gewicht in Brettsperrholz: 69 kg.

Banklänge 180 cm. Gewicht in Granit: 420 kg. Gewicht in Brettsperrholz: 91 kg.

**Artikelnummer und Kombinationen**

U30-30/100 Viaduct Bank 100 cm

U30-30/140 Viaduct Bank 140 cm

U30-30/180 Viaduct Bank 180 cm

Nach der Produktnummer angeben

ANDERES

G wie grauer Bohus-Granit

CLT für recyceltes CLT (nur für den Innenbereich)

**Standardfarben**

 Grå Bohus Granit

 KL-trä

**Materialien und Oberflächenbehandlungen**

Grå Bohus Granit.

KL-trä.

**Montage und Befestigung**

**Freistehend**

Freistehendes Produkt, das direkt auf dem Untergrund platziert wird.

Wird montiert geliefert.

Aufgrund ihres hohen Gewichts wird die Viaduct Bench in allen Designs und Kontexten empfohlen, um auf festen Oberflächen platziert zu werden, die im Laufe der Zeit nicht zu sinken drohen. Das heißt, harte Oberflächen wie Asphalt, Platten, gegossener Beton oder hartgepackte Kiesflächen. Die Viaduct Bench hat keine Hebeösen. Beim Anheben der Bank, das immer mit Maschinen erfolgen sollte, werden Hebegurte empfohlen, die unter der Bank gehalten werden können. Siehe Installationsanweisungen.

#### Pflege und Wartung

Bei Bedarf waschen. Verwenden Sie Granitreiniger und befolgen Sie die Anweisungen.

[Lesen Sie mehr über unsere Wartungs- und Pflegehinweise unter nola.se/de/pflege/](https://nola.se/de/pflege/)

#### Versionen

Drei Längen miteinander kombinierbar.

#### Charakter

Schwere, robuste und skulpturale Bank, die in Teilen oder in einer längeren Reihe aufgestellt werden kann.

#### Designer

---

##### Anki Gneib

Anki Gneib är utbildad i inredningsarkitektur och möbeldesign vid Konstfack. I sin studio i Stockholm arbetar hon kreativt med ett brett spektrum av projekt som bostadsarkitektur, inredning för kommersiella utrymmen med fokus på anläggningsvarumärken samt möbler, belysning och produktdesign. Hennes arbete präglas av experimentella och lekfulla uttryck genom både process och resultat.





