

# nola<sup>®</sup>



## Simpel Cykelställ

### Design Nola

En enkel produkt som i första hand är tänkt som cykelbågar. Finns i tre olika utföranden liten, stor och krokig. Bågarna kan även användas som system i form av avgränsande staket mm. Simpel cykelbåge är miljöbedömd via [SundaHus](#)

ZERTIFIZIERUNG



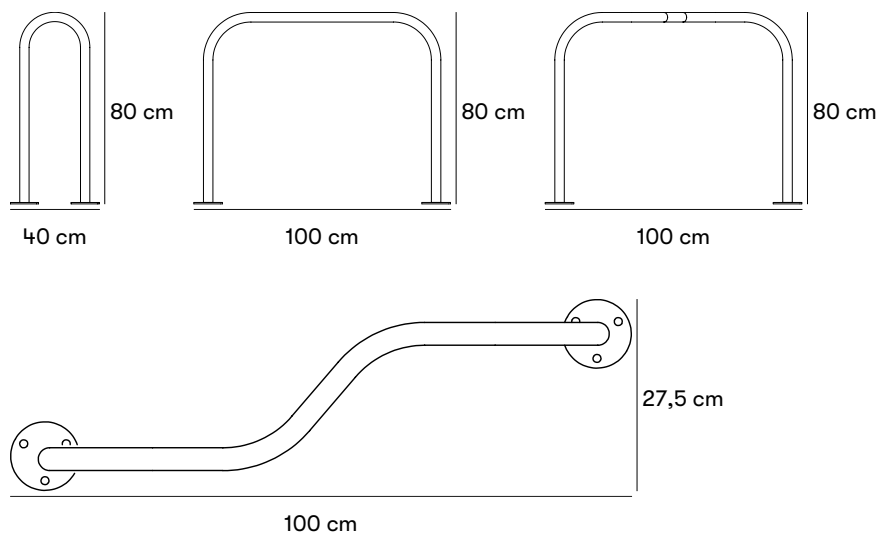

#### Gewichte und Maße

#### Artikelnummer und Kombinationen

Ö03-00 Simpel Liten  
 Ö03-01 Simpel Stor  
 Ö03-02 Simpel Krokig  
 B11-06 Startkostnad för pulverlackering i annan färg än standard

Nach der Produktnummer angeben

FARBE AUF STAHL

V für enbart varmförzinkat utförande.

A für elförzinkat och pulverlackerat stål i Gris 2900 Sablé.



C für elförzinkat och pulverlackerat stål i valfri kulör annan än standard, mot tilläggskostnad.

INSTALLATIONSWEISE

M für im boden befestigt.

N für oberflächenmontage.

#### Standardfarben

 Gris 2900 Sablé  
 Varmförzinkat stål

#### Materialien und Oberflächenbehandlungen

#### Stahl

Nola verwendet in seinen Produkten hochwertigen Stahl mit guter Festigkeit. Stahl rostet unbehandelt und muss daher oberflächenbehandelt werden.

**Feuerverzinktes Stahl oder Elektrogalvanisiertes und pulverbeschichtetes Stahl.** Erhältlich entweder nur aus feuerverzinktem Stahl oder elektrogalvanisiertes und pulverbeschichtetem Stahl.

Die Feuerverzinkung bietet einen sehr starken Korrosionsschutz. Das Stahl wird in ein Bad aus heißem flüssigem Zink getaucht. Das Zink haftet und erzeugt eine Oberflächenbeschichtung auf dem Stahlteil, das dann aus dem Bad genommen

und von überschüssigem Zink befreit wird.

Elektro galvanisierung (auch Elektroverzinkung genannt) bietet Korrosionsschutz durch Freisetzung eines Zinkions. Es entsteht durch eine Zinkschicht auf dem Stahl mittels elektrischem Strom. Bei der Pulverbeschichtung handelt es sich um eine Beschichtung, die als rieselfähiges, trockenes Pulver aufgetragen wird. Im Gegensatz zu herkömmlichen Flüssiglacken wird Pulverlack meist elektrostatisch aufgetragen und anschließend unter Hitze oder ultraviolettem Licht ausgehärtet. Das Ergebnis ist eine gleichmäßige, strapazierfähige Farboberfläche mit dem gewünschten Glanzgrad.

#### Montage und Befestigung

##### Im Boden befestigt

Im Boden befestigt. Verlängertes Rohr, das in den Boden eingegossen wird.

##### Oberflächenmontage

Befestigung mit Schraube oberirdisch, im Boden oder im Betonfundament. Schrauben nicht im Lieferumfang enthalten.

Finns som både markfast och fastsättningsbart alternativ.

#### Pflege und Wartung

##### Pulverbeschichteter Stahl

Pulverbeschichtete Produkte können mit Alkydlack ausgebessert werden.

##### Feuerverzinkter Stahl

Feuerverzinkte Produkte können mit sogenannter „Kaltlackierung“ ausbessert werden.

[Lesen Sie mehr über unsere Wartungs- und Pflegehinweise unter nola.se/de/pflege/](http://nola.se/de/pflege/)

#### Charakter

Enkla cykelbågar i tre olika utföranden.

#### Designer

---

#### Nola

---

