

nola®



Hexagon H22 Möbelgruppe

Design In Praise of Shadows

Die Möbelgruppe Hexagon H22 wurde vom gleichnamigen Outdoor-Pavillon inspiriert, beide Produkte wurden vom Stockholmer Architekturbüro In Praise of Shadows entworfen. Die Möbelgruppe besteht aus einem sechseckigen Tisch und sechs kompakten Sitzen, die bei Nichtgebrauch unter den Tisch geschoben werden können.

Das Motiv in der Mitte der Tischplatte erinnert an ein schmiedeeisernes Design und unterstreicht die Geometrie der Tischkonstruktion. Die Möbelgruppe ist in geölter Eiche oder Linax-imprägniertem Kiefernholz mit Metallteilen aus verzinktem, pulverbeschichtetem Stahl erhältlich.

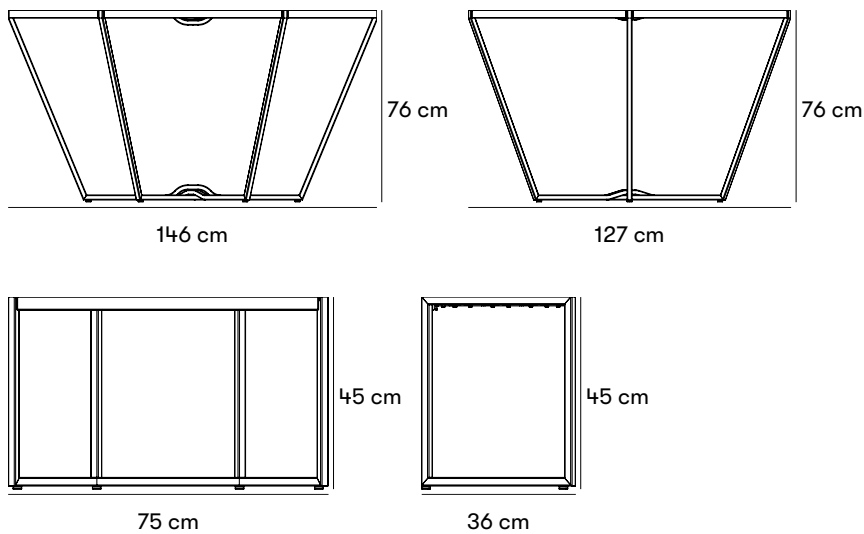

Gewichte und Maße

Artikelnummer und Kombinationen

U13-10 Hexagon Tisch

U13-11 Hexagon Stuhl

Nach der Produktnummer angeben

MATERIALIEN UND OBERFLÄCHENBEHANDLUNG

EK für geölte eiche.

LIN für mit linax imprägniertes kiefernholz.

Standardfarben

■ RAL 7022

Materialien und Oberflächenbehandlungen

Kiefernholz

Nolas Kiefer ist von hoher Qualität und stammt aus nachhaltiger Forstwirtschaft. Kiefer ist eine umweltfreundliche, heimische Holzart. Beschädigtes oder unbehandeltes Kiefernholz wird durch Zersetzungsprozesse recht leicht angegriffen, daher ist es besonders wichtig, beschädigte Oberflächen zu reparieren.

Eiche

Eiche ist ein schweres, hartes und durchschnittliches Holz. Mäßig formstabil bei Feuchtigkeitsveränderungen. Eichenholz wird schwarz, wenn es längere Zeit Feuchtigkeit oder Nässe ausgesetzt ist. Die übrigen Eigenschaften des Holzes werden dadurch jedoch nicht beeinträchtigt. Dank seiner Härte und Zähigkeit eignet sich das Eichenholz für Möbel und andere Anwendungen in exponierten Umgebungen.

Holzöl

Holzöl schützt gut vor den Belastungen des Außenklimas und unterstreicht gleichzeitig die natürliche Optik und Eigenschaften des Holzes.

Linax

Nach dem traditionellen Holzschutz nach NTR AB wird das Holz in heißem Leinöl mit oder ohne Farbpigmente unter Vakuum gekocht. Das Öl wird auf allen sechs Seiten in die Oberflächen eingekocht, was die Feuchtigkeitsaufnahme im Holz verringert und ein langfristig formstabiles Produkt ergibt. Das Ergebnis ist ein getrocknetes Produkt mit guter Fäulnisresistenz und langen Wartungsintervallen.

Stahl

Nola verwendet in seinen Produkten hochwertigen Stahl mit guter Festigkeit. Stahl rostet unbehandelt und muss daher oberflächenbehandelt werden.

Elektroverzinkung

Elektrogalvanisierung (auch Elektroverzinkung genannt) bietet Korrosionsschutz durch Freisetzung eines Zinkions. Es entsteht durch eine Zinkschicht auf dem Stahl mittels elektrischem Strom.

Pulverbeschichtung

Bei der Pulverbeschichtung handelt es sich um eine Beschichtung, die als rieselfähiges, trockenes Pulver aufgetragen wird. Im Gegensatz zu herkömmlichen Flüssiglacken wird Pulverlack meist elektrostatisch aufgetragen und anschließend unter Hitze oder ultraviolettem Licht ausgehärtet. Das Ergebnis ist eine gleichmäßige, strapazierfähige Farboberfläche mit dem gewünschten Glanzgrad.

Montage und Befestigung

Freistehend

Freistehendes Produkt, das direkt auf dem Untergrund platziert wird.

Pflege und Wartung

Geölte Eiche

Für den besten Schutz sollte geöltes Eichenholz zweimal im Jahr geölt werden. Eine gute Pflege kann die Entstehung von Flecken nie vollständig verhindern, aber nicht gepflegtes Eichenholz wird schneller schwärzer und grau, hat aber dennoch eine sehr lange Lebensdauer. Beim Nachölen von Produkten sollte ein fein gekochtes Öl, das in das Holz eindringt, einem filmbildenden Öl vorgezogen werden.

Mit Linax imprägniertes Kiefernholz

Linax ist eine Imprägnierung auf Leinölbasis, die eine besonders lange Haltbarkeit im Außenbereich bietet und der Imprägnierungsklasse AB entspricht. Das imprägnierte Holz vergraut mit der Zeit, weshalb es bei Bedarf nachgeölt werden sollte. Verwenden Sie für imprägnierte Materialien ein Öl auf Leinölbasis.

Pulverbeschichteter Stahl

Pulverbeschichtete Produkte können mit Alkydlack ausgebessert werden.

[Lesen Sie mehr über unsere Wartungs- und Pflegehinweise unter nola.se/de/pflege/](https://nola.se/de/pflege/)

Designer

In Praise of Shadows

