

nola[®]



Clips Bänkbord

Design Inventarium

Som ett komplement till vårt eget sortiment marknadsför vi även produkter från Danska [Inventarium](#). Inventarium arbetar liksom Nola för hög design och god tanke i det offentliga rummet. För mer information om Clips bänkbord se produktblad för nedladdning under montering.

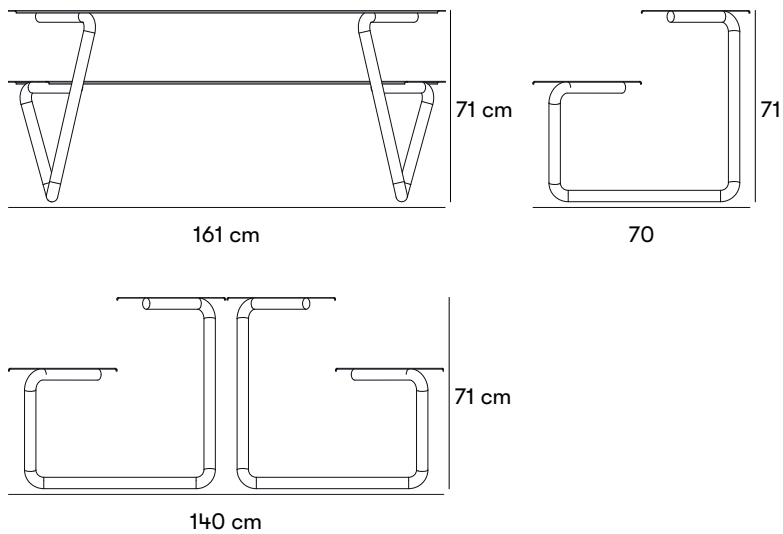

Gewichte und Maße

Länge: 161 cm
 Breite: 70 cm
 Höhe: 71 cm
 Sitzhöhe: 44 cm
 Sitztiefe: 40 cm
 Tiefe: Bord 40 cm

Artikelnummer und Kombinationen

CLIPS Clips, bänkbord

Nach der Produktnummer angeben

FARBE AUF STAHL

OBS! Notera att om man ska ha ett "bänkbord" åt två håll/dubbelsidigt ska man köpa 2 uppsättningar.

Bilden visar 2 st bord mitt emot varandra.

Pulverlackering ingår ifall antal är över 4 st i samma kulör, i annat fall tillkommer extra kostnad. Ange en RAL kulör.

Standardfarben

Materialien und Oberflächenbehandlungen

Perforerad plåt.

Varmförzinkade stålör, sits och bordskiva i 4 mm stålplatta, sits i perforerat stål
 Ø 20 mm hål.

Stahl

Nola verwendet in seinen Produkten hochwertigen Stahl mit guter Festigkeit.
 Stahl rostet unbehandelt und muss daher oberflächenbehandelt werden.

Pulverbeschichtung

Bei der Pulverbeschichtung handelt es sich um eine Beschichtung, die als rieselfähiges, trockenes Pulver aufgetragen wird. Im Gegensatz zu herkömmlichen Flüssiglacken wird Pulverlack meist elektrostatisch aufgetragen und anschließend unter Hitze oder ultraviolettem Licht ausgehärtet. Das Ergebnis ist eine gleichmäßige, strapazierfähige Farboberfläche mit dem gewünschten Glanzgrad.

Feuerverzinkung

Die Feuerverzinkung bietet einen sehr starken Korrosionsschutz. Der Stahl wird in ein Bad aus heißem flüssigem Zink getaucht. Das Zink haftet und erzeugt eine Oberflächenbeschichtung auf dem Stahlteil, das dann aus dem Bad genommen und von überschüssigem Zink befreit wird.

Pflege und Wartung

Pulverbeschichteter Stahl

Pulverbeschichtete Produkte können mit Alkydlack ausgebessert werden.

[Lesen Sie mehr über unsere Wartungs- und Pflegehinweise unter nola.se/de/pflege/](http://nola.se/de/pflege/)

Designer

Inventarraum

