

Ö04-00N

Ö04-00PN

Ö04-01N

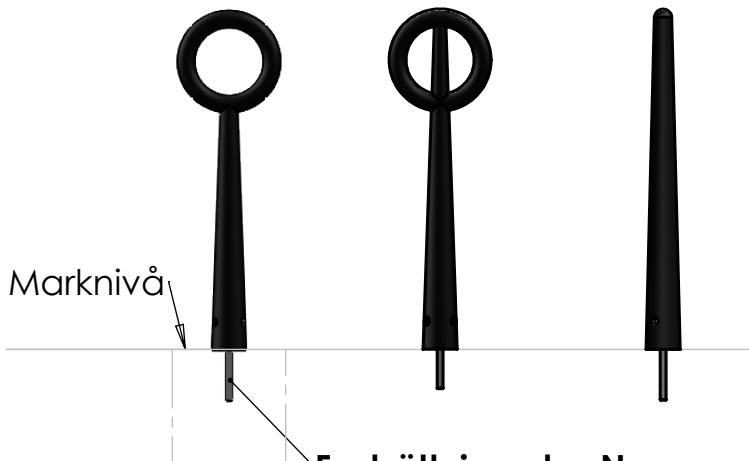

Fastsättningsstos N

Fästes med kemankare i betongfundament eller motsvarande underlag. Dimensioner ankarstång/gångstång: M16 + mutter och bricka alt. ankarhylsa M16 + skruv M6M x 120mm.

Till Hoop pollare finns två varianter av fastsättningsstos. Modell **N** och **M**.

Fastsättningsstos modell N fästes i marknivå och förankras med kemankarstång M16 alt. ankarhylsa. Atdragsmoment M16 **200Nm**.

Fastsättningsstos modell M gjuts in i platsgjutet fundament. Gräv till frostfritt djup om möjligt, grunda med dränerande material och gjut i rör ca Ø300mm.

Alternativt montera i prefabricerat trafikfundament "MEAG" fundament. Saferoad. Art.nr. 600500.

VIKTIGT är att fastsättningsstosarnas ovkant ska sticka upp 100mm ovanför färdig marknivå

Slutligen träs Hoop på fastsättningsstosen skruvas fast med 3st tillhörande försänkta M10 skruv.

Ö04-00M

Ö04-00PM

Ö04-01M

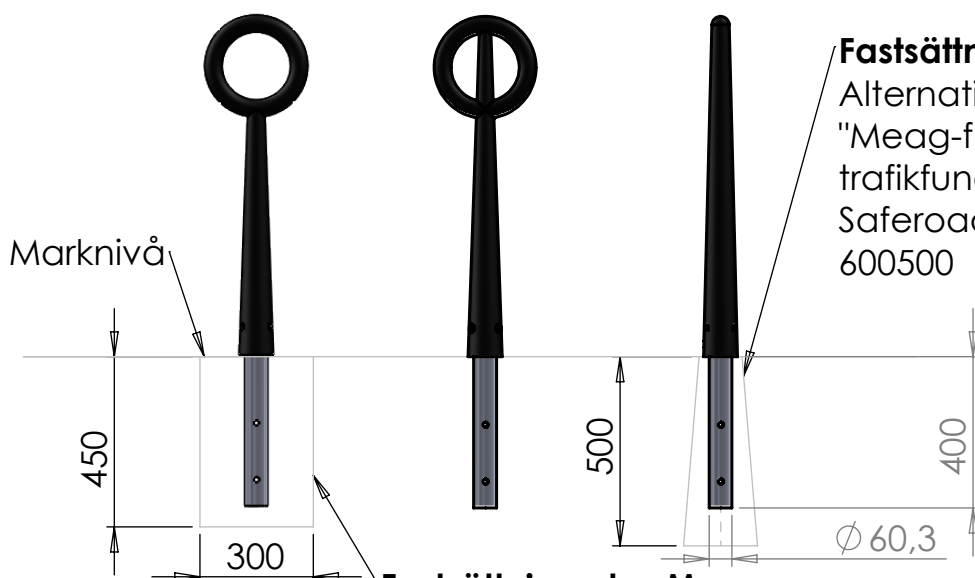

Fastsättningsstos M

Alternativ förankring med "Meag-fundament"/ trafikfundament. Saferoad art.nr. 600500

Fastsättningsstos M

Platsgjutet fundament. Gjutes i papprör alternativt plaströr.

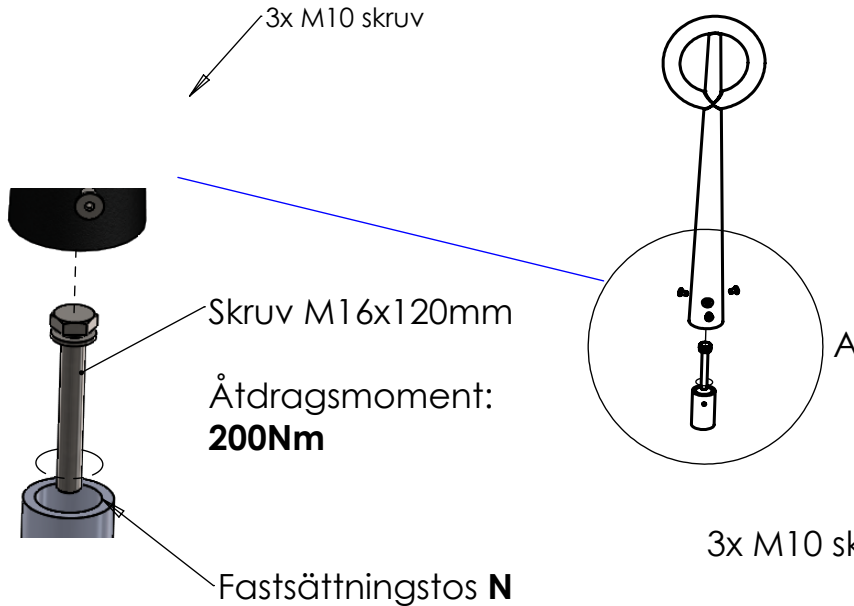

3x M10 skruv

DETAIL A

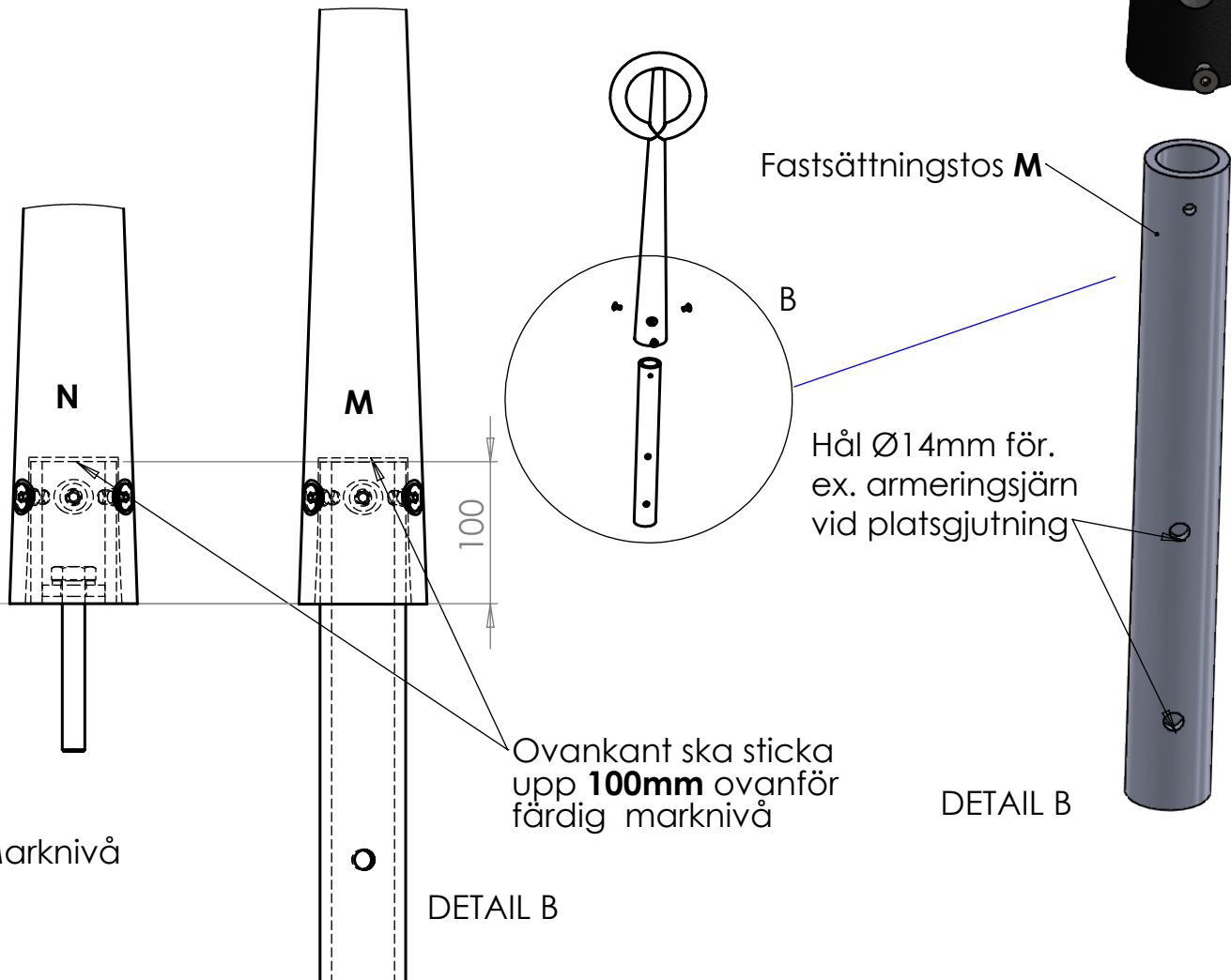

DETAIL B