

MONTERINGSBESKRIVNING
nola

Huvudkontor: Nola Industrier AB Box 17701 Repslagargatan 15b
 118 93 Stockholm T: 08 702 1960 F: 08 702 1962 headoffice@nola.se
 Kundtjänst/showroom/export/press: Skeppsbron 3 211 20 Malmö
 T: 040 171 190 Orderfax: 040 127 545 order@nola.se

www.nola.se

Street cykelparkering

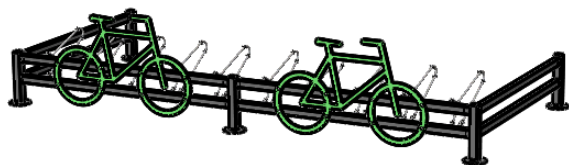
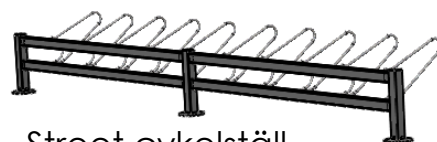

Street cykelställ

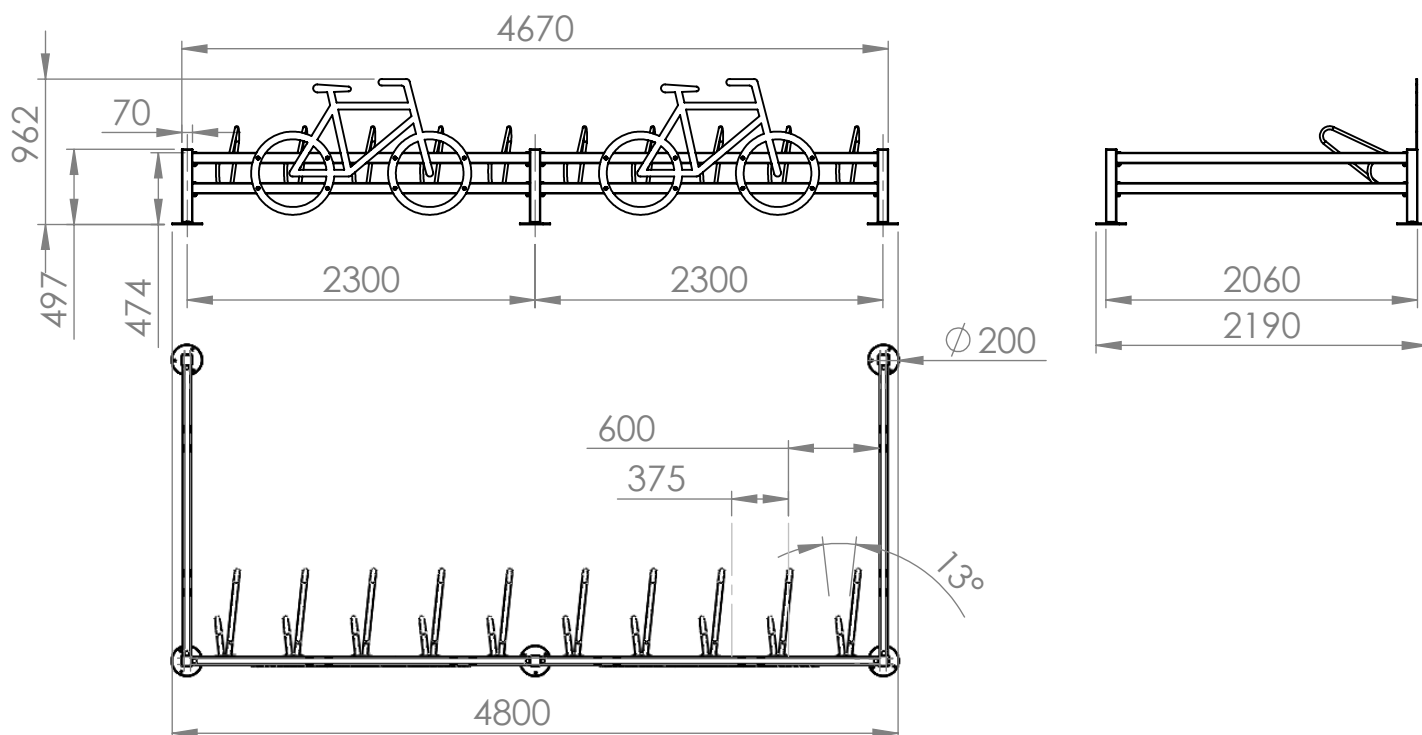
Specifikation:

Ö60-60/Start Street cykelparkering startsektion
 Tilläggsbeteckning /M för markfast

1st

Leveransspecifikation:

Ö60-60-1S	Stolpe slut	2 st
Ö60-60-1VH	Stolpe vinkel	2 st
Ö60-60-1M	Stolpe mitt	1 st
Ö60-60-2VH	Staket med hjulållare	2 st
Ö60-60-2S	Staket gavlar	2 st
MVBF M10x80	Vagnsbult	16 st
BRB 12	Bricka	16 st
MHM M10	Mutter	16 st
Ö60-60-symbol	Cykelsymbol	2 st

MONTERINGSBESKRIVNING**nola**

Huvudkontor: Nola Industrier AB Box 17701 Repslagargatan 15b
118 93 Stockholm T: 08 702 1960 F: 08 702 1962 headoffice@nola.se
Kundtjänst/showroom/export/press: Skeppsbron 3 211 20 Malmö
T: 040 171 190 Orderfax: 040 127 545 order@nola.se

www.nola.se

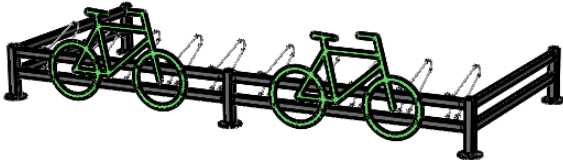

Exemplet visar 1st startsektion och 1st påbyggnadssektion (mittel, streckad linje)

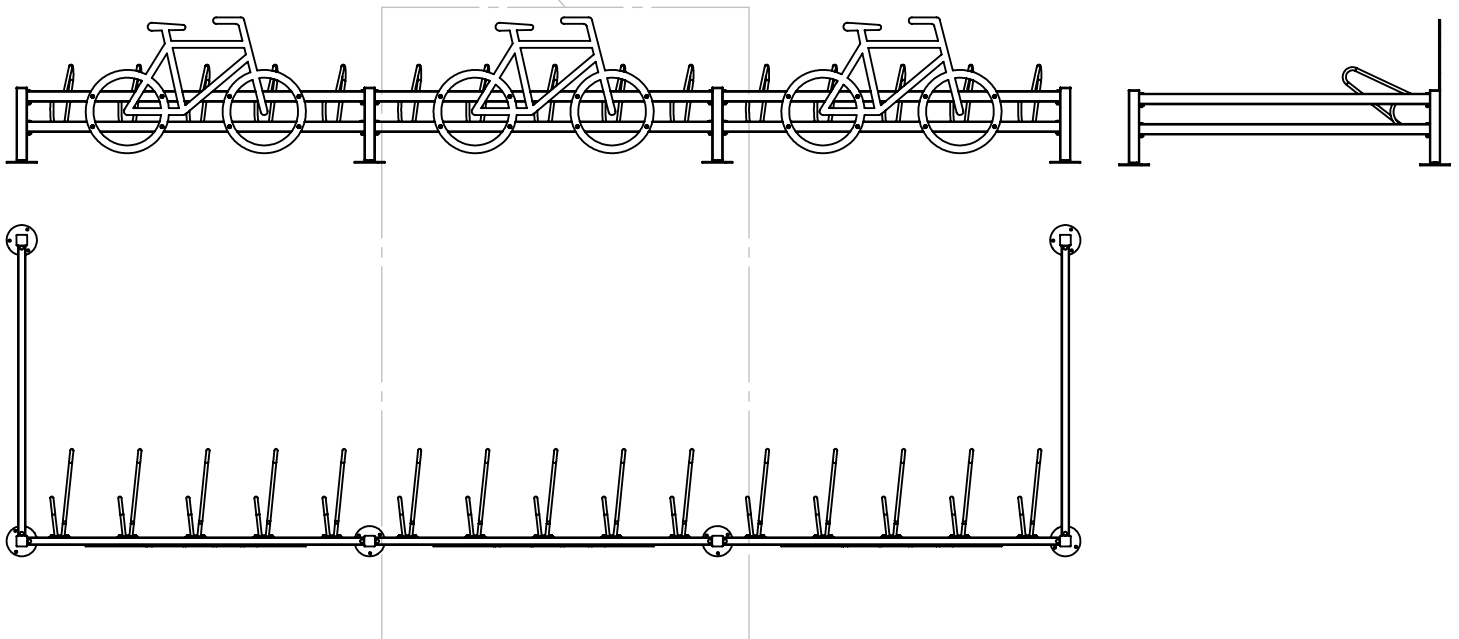
**Specifikation:**

Ö60-60/Påbygg
1st

Street cykelparkering/ställ påbyggnadssektion (se bild ovan)

Tilläggsbeteckning /M för markfast

Leveransspecifikation:

Ö60-60-2VH	Stolpe mitt	1 st
Ö60-60-1M	Staket med hjulhållare	1 st
MVBF M10x80	Vagnsbult	4st
BRB 12	Bricka	4 st
MHM M10	Mutter	4 st
Ö60-60-symbol	Cykelsymbol	1 st

MONTERINGSBESKRIVNING

Huvudkontor: Nola Industrier AB Box 17701 Repslagargatan 15b
118 93 Stockholm T: 08 702 1960 F: 08 702 1962 headoffice@nola.se
Kundtjänst/showroom/export/press: Skeppsbron 3 211 20 Malmö
T: 040 171 190 Orderfax: 040 127 545 order@nola.se

www.nola.se

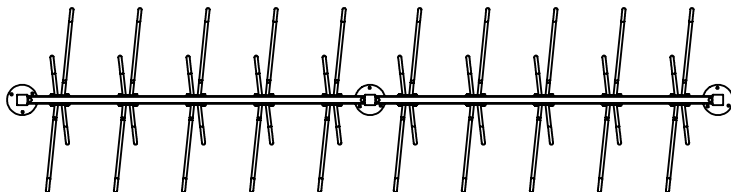
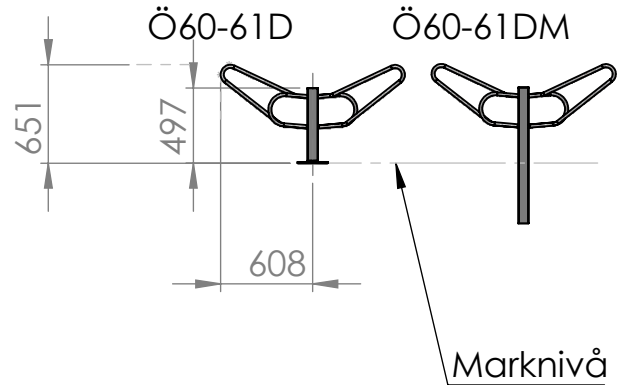
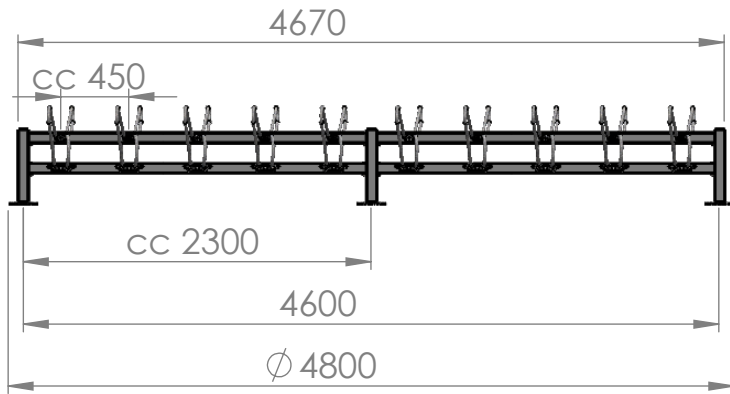

Ö60-61D
Ö60-61DP

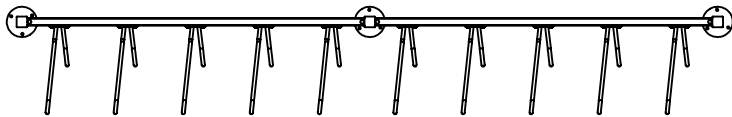

Ö60-61
Ö60-61P

Specifikation:

Ö60-61/start	Street cykelställ rak startsektion	1st
Ö60-61/påbygg	Street cykelställ rak påbyggnadssektion	1st

Tilläggsbeteckning M för markfast
Tilläggsbeteckning D för dubbelriktad

Leveransspecifikation:
Ö60-61/start

Ö60-60-1S	Stolpe slut	2 st
Ö60-61-2VH/D	Staket med hjulhållare(ingen cykel)	1 st
MVBF M10x80	Vagnsbult	4 st
BRB 12	Bricka	4 st
MHM M10	Mutter	4 st

Ö60-61/Påbygg

Ö60-60-1M	Stolpe mitt	1 st
Ö60-61-2VH/D	Staket med hjulhållare(ingen cykel)	1 st
MVBF M10x80	Vagnsbult	4 st
BRB 12	Bricka	4 st
MHM M10	Mutter	4 st

MONTERINGSBESKRIVNING

nola

Huvudkontor: Nola Industrier AB Box 17701 Repslagargatan 15b
118 93 Stockholm T: 08 702 1960 F: 08 702 1962 headoffice@nola.se
Kundtjänst/showroom/export/press: Skeppsbron 3 211 20 Malmö
T: 040 171 190 Orderfax: 040 127 545 order@nola.se

www.nola.se

Montering /

För montering av Street cykelparkering/ställ bygg samman staketsektioner med stolpar.

1)

1 x Slutstolpe
Raksektion utan hjuhållare
Stolpe vinklad mot höger
Sektion med hjuhållare

1 x Slutstolpe
Raksektion utan hjuhållare
Stolpe vinklad mot vänster
Sektion med hjuhållare
Stolpe för mitt

2)

Montera samman de två uppställningarna

För att montera sektion med stolpe används vagnsbult med bricka och kupolmutter. 4st set till vardera sektion.

3)

Ställ in höjden på benen för eventuella markskillnader.

4)

Montera till mark efter hålbild. Använd M10 infästningsdon efter markunderlag.

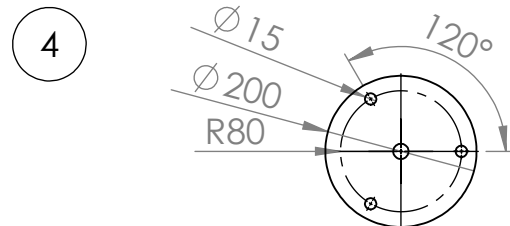
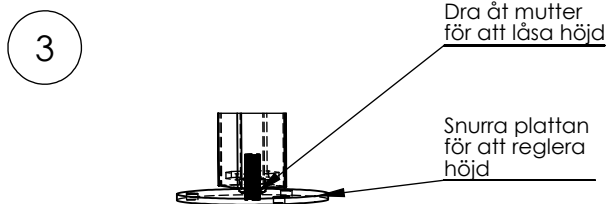
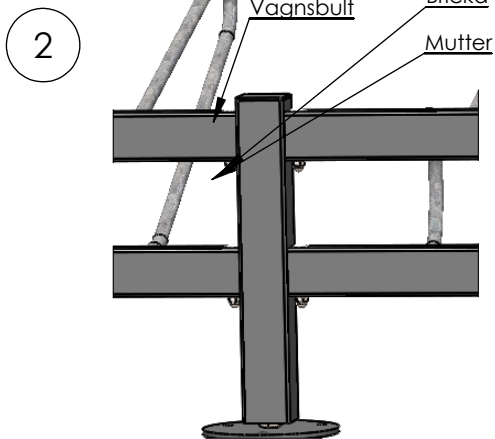
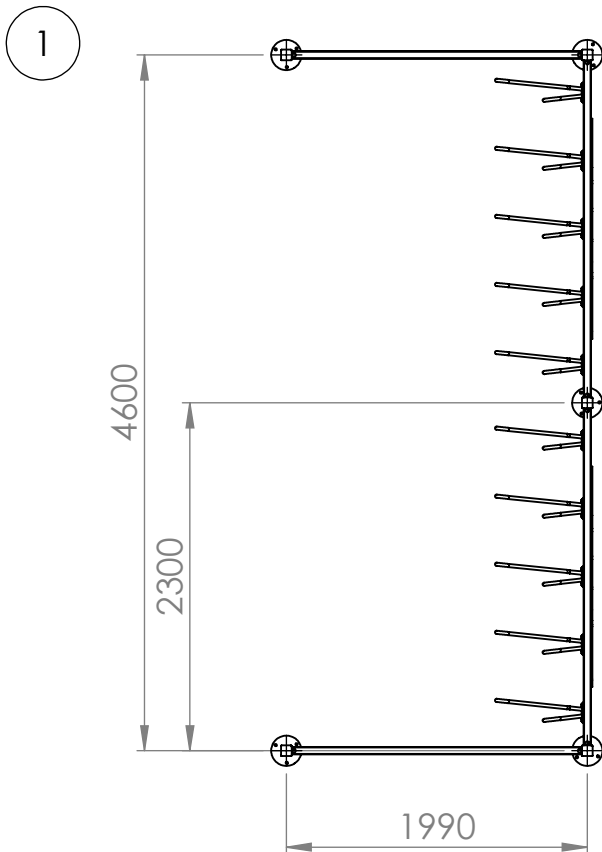

Fastsättning av stolpe

MONTERINGSBESKRIVNING**nola**

Huvudkontor: Nola Industrier AB Box 17701 Repslagargatan 15b
118 93 Stockholm T: 08 702 1960 F: 08 702 1962 headoffice@nola.se
Kundtjänst/showroom/export/press: Skeppsbron 3 211 20 Malmö
T: 040 171 190 Orderfax: 040 127 545 order@nola.se

www.nola.se

Montering av markfast stativ/

- 1) Montera sektioner
- 2) Mät ut placering av cykelställ.
- 3) Gräv hål för cykelstället.
antal hål = antal stativ

Hålets djup skall vara ca 50cm
och ha en diameter på ca 40cm
beroende på gjutteknik.
- 4) Grunda hålet med tjälskjutande
material så att djupet blir ca 40cm
- 5) Ställ ned cykelställ i hålet, stadga upp
och rikta in.
- 6) Gjut fast och lämna sista 5 cm för
markläggning.
- 7) Färdigställ markytan.

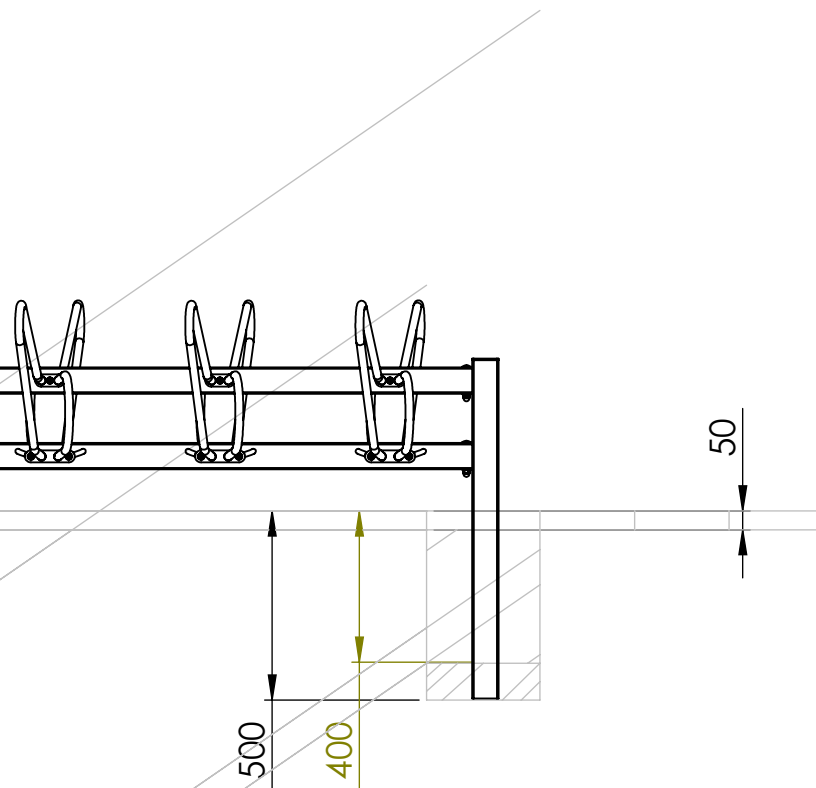
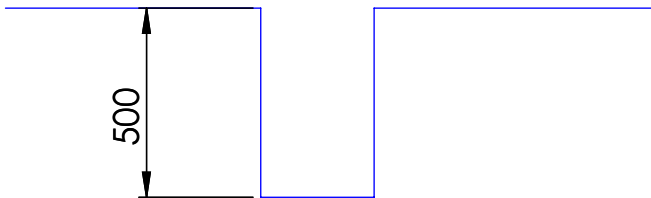

MONTERINGSBESKRIVNING**nola**

Huvudkontor: Nola Industrier AB Box 17701 Repslagargatan 15b
118 93 Stockholm T: 08 702 1960 F: 08 702 1962 headoffice@nola.se
Kundtjänst/showroom/export/press: Skeppsbron 3 211 20 Malmö
T: 040 171 190 Orderfax: 040 127 545 order@nola.se

www.nola.se

Hjulhållare/

Om cykelparkering/stäl ställs i en marklutning går det att reglera hjulhållarna.

- 1) Lossa skruvar
- 2) Vrid till önskad lutning
- 3) Dra åt undre skruvar
- 4) Dra åt övre skruv

